

X·VISION

دفترچه راهنمای ماشین لباسشویی

WA60-AW/AS | WA80-AW/AS

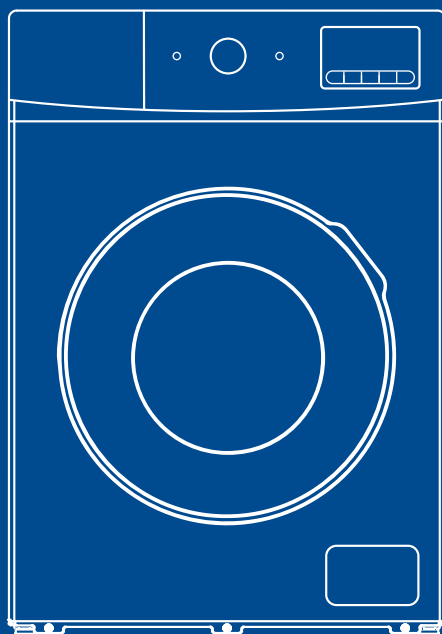

لطفا این دفترچه را قبل از استفاده از دستگاه با دقت مطالعه فرمایید.

شرکت صنایع ماشین‌های اداری ایران در سال ۱۳۴۳ تاسیس گردید. این شرکت شامل شرکت‌های زیرمجموعه متعددی در حوزه‌های مختلف می‌باشد که از جمله آن‌ها می‌توان به شرکت صنایع لوازم خانگی مادیران اشاره نمود. مادیران با بیش از نیم قرن سابقه و حضور فعال در کشور، پیشرو در تولید و عرضه محصولات متعددی در حوزه لوازم خانگی، الکترونیک، فناوری اطلاعات و ... با برندهای مختلف از جمله ایکس ویژن و تی‌سی‌ال می‌باشد. مادیران همچنین به عنوان یک برند کارآفرین، توانسته تا امروز زمینه اشتغال بسیاری از نیروهای جوان و برتر کشور را فراهم آورد.

کارخانه لوازم خانگی

کارخانه لوازم خانگی مادیران واقع در منطقه ویژه اقتصادی پیام در سال ۱۳۹۷ احداث گردید تا با بهره‌گیری از بروزترین و پیشرفته‌ترین ماشین‌آلات اقدام به تولید محصولاتی بسیار با کیفیت و در سطح جهانی، بخش وسیعی از نیاز بازار لوازم خانگی در داخل کشور را تامین نماید.

محصولات اصلی شرکت صنایع لوازم خانگی مادیران،

- یخچال و فریزر
 - ماشین لباسشویی
 - دستگاه تهویه مطبوع (کولر گازی)
- و با دو برند ایکس ویژن و تی‌سی‌ال می‌باشد.

خدمات پس از فروش مادیران

شرکت پشتیبانی فروش مادیران، به عنوان بازوی اصلی خدمات رسانی به مشتریان، پاسخگوی نیاز ایشان در امور نصب و راه‌اندازی دستگاه‌ها، خدمات پس از فروش و رفع مشکلات دستگاه‌ها می‌باشد. خدمات پس از فروش مادیران، با بهره‌مندی از دفاتر استانی و شعب فراوان در سراسر کشور، آماده ارائه خدمات پیشرفته و حرفه‌ای در کوتاه‌ترین زمان ممکن می‌باشد. مشتریان محترم برای بهره‌مندی از این خدمات می‌توانند با شماره ۸۲۲۶۶-۰۲۱ (داخلی ۱) تماس حاصل نمایند.

	۱	نکات ایمنی
	۵	نمای کلی ماشین لباسشویی
	۵	لوازم جانبی دستگاه
	۶	نصب و راه‌اندازی
حمل دستگاه	۶	
محل نصب دستگاه	۶	
باز کردن پیچ‌های مخصوص حمل	۶	
تراز کردن ماشین لباسشویی	۷	
اتصال سربپیچ شلنگ ورودی آب	۷	
اتصال شلنگ ورودی آب به ماشین لباسشویی	۸	
اتصال شلنگ تخلیه آب	۸	
	۹	صفحه کنترل
	۱۱	نحوه کار
	۱۱	نحوه کار با برنامه Wool
	۱۲	عملکرد START DELAY
	۱۳	راهنمای انتخاب برنامه‌ها
	۱۴	سرویس و نگهداری
یخ زدگی ماشین لباسشویی	۱۴	
تمیز کردن بدنه	۱۴	
تمیز کردن محفظه مواد شوینده	۱۴	
تمیز کردن لاستیک درب ماشین لباسشویی	۱۴	
تمیز کردن دریچه ورودی آب	۱۵	
تمیز کردن فیلتر پمپ تخلیه	۱۵	
	۱۶	قفل و باز کردن درب لباسشویی
	۱۷	محفظه مواد شوینده
	۱۸	سایر عملکردها
عملکرد قفل کودک	۱۸	
تخلیه آب باقیمانده	۱۸	
خاموش کردن بوق پایان شستشو	۱۸	
	۱۹	نکاتی در رابطه با شستشوی لباس
	۲۰	مشخصات دستگاه
	۲۰	رفع اشکال
	۲۲	کدهای خطا



جهت حفظ سلامتی خود و دیگران نکات ایمنی زیر را رعایت نمایید.

هشدار



پیش از استفاده از ماشین لباسشویی، نکات زیر را به دقت مطالعه نمایید. نکات ایمنی زیر با توجه به میزان خسارت و آسیب دیدگی ناشی از استفاده نادرست از دستگاه به دو گروه هشدار و توجه طبقه بندی شده اند که در کنار علائم زیر توضیح داده می شود:

هشدار:  استفاده نادرست از دستگاه ممکن است منجر به مرگ یا آسیب بدنی شدید گردد.

توجه:  استفاده نادرست از دستگاه ممکن است موجب صدمات جسمی یا آسیب دیدن دستگاه شود.

		
این علامت نشان دهنده کارهایی است که انجام آن ضروری است.	این علامت نشان دهنده کارهایی است که باید از انجام آن خودداری شود.	این علامت نشان دهنده نکاتی در رابطه با هشدار یا توجه است.

هشدار

<p>• این دستگاه مجهز به کابل برق با سوکت زمینی بیوالکتروود است. در صورت امکان می توان برای جلوگیری از نشتی جریان برق که باعث آسیب دیدگی می شود، از محافظ جریان نشتی (خزشی) استفاده کرد.</p> 	<p>• دمونتاز، تعمیر یا تعویض قطعات دستگاه باید توسط تکنسین مجرب و متخصص انجام شود؛ در غیر این صورت ممکن است دچار برق گرفتگی شده و یا باعث آتش سوزی یا آسیب دیدن دستگاه شود.</p> 
<p>• لطفاً از پریز تکی و ولتاژ و جریان متناسب با مشخصات برق دستگاه استفاده نمایید. استفاده از یک پریز برای چند وسیله برقی ممکن است باعث جریان الکتریکی بیش از حد باعث آتش سوزی شود.</p> 	<p>• با دست خشک کابل برق را از پریز خارج نمایید؛ در غیر این صورت ممکن است موجب برق گرفتگی شود.</p> 

<ul style="list-style-type: none"> • در صورت آلوده و چسبیده شدن شاخه های دوشاخه برق یا انتهای آن ها، کاملاً آنها را تمیز کنید. در غیر اینصورت ممکن است باعث آتش سوزی شود. 	<ul style="list-style-type: none"> • در صورت لقی بودن یا آسیب دیدن کابل یا پریز برق، از آن استفاده نکنید. در غیر اینصورت ممکن است موجب برق گرفتگی، اتصال کوتاه یا آتش سوزی شود. • از آسیب زدن به کابل برق خودداری کنید. • از آسیب زدن به کابل برق، خم کردن بیش از حد کابل، تاباندن، کشیدن و یا دستکاری کردن آن خودداری کنید. • همچنین از قرار دادن اشیای سنگین بر روی کابل خودداری کرده و دقت کنید به اشیای دیگر یا جایی گیر نکنند. 
<ul style="list-style-type: none"> • از قرار دادن ماشین لباسشویی در محل مرطوب یا در محلی که در معرض باد و باران باشد خودداری کنید. در غیر اینصورت ممکن است باعث برق گرفتگی یا آتش سوزی شود. 	<ul style="list-style-type: none"> • از ریختن مستقیم آب بر روی دستگاه هنگام تعمیر و یا تمیز کردن آن خودداری نمایید؛ چرا که ممکن است موجب اتصال کوتاه یا برق گرفتگی شود. 
<ul style="list-style-type: none"> • از قرار دادن ماشین لباسشویی در مجاورت شعله شمع، حشره کش، ته سیگار روشن و از این قبیل خودداری کنید. • پیشگیری از صدمات ناشی از آسیب قفل. • در صورت نشت گاز از ماشین لباسشویی استفاده نکنید. 	<ul style="list-style-type: none"> • در صورت استفاده از گازوییل، بنزین، الکل یا تینر برای از بین بردن لکه لباس ها؛ هرگز آنها را داخل ماشین و یا در مجاورت آن قرار ندهید. جهت جلوگیری از آتش سوزی یا انفجار که منجر به جراحات شخصی می شود این نکته را رعایت نمایید. • به علت آن که هنگام شستشوی لباس ها با آب داغ درب لباسشویی داغ می شود، از دست زدن به درب دستگاه به خصوص برای کودکان خودداری شود. • چنانچه بخواهید در حین شستشوی لباس ها با آب داغ درب آن راباز کنید، منتظر بمانید تا دمای آب به حد ایمن برسد. • لوازم بسته بندی دستگاه (محافظ پلاستیکی) برای کودکان خطرناک است، از این رو آن ها را دور از دسترس کودکان نگاه دارید. 

- از دسترسی کودکان به مخزن لباسشویی و قرار دادن جعبه یا قفسه در مجاورت دستگاه خودداری کنید. چرا که احتمال افتادن کودکان در داخل مخزن ماشین لباسشویی و آسیب دیدن آنها وجود دارد.
- این دستگاه جهت استفاده افراد (از جمله کودکان) کم توان ذهنی، جسمی، حسی عصبی و همچنین افراد کم تجربه و افرادی که دانش کافی استفاده از آن را ندارند، طراحی نگردیده است؛ مگر آن که استفاده از آن با نظارت یا آموزش دستورات عملی های مربوط به نحوه استفاده از آن توسط شخصی که تحت نظارت آن ها قرار دارند، انجام گیرد.



توجه 

- چنانچه به مدت طولانی از دستگاه استفاده نمی کنید، دوشاخه آن را از پریز برق خارج کنید؛ چرا که امکان نشست آب یا برق گرفتگی به علت دفرمه شدن قطعات پلاستیکی وجود دارد.



- جهت جلوگیری از برق گرفتگی یا آتش سوزی ناشی از اتصال کوتاه، از کشیدن کابل برق هنگام خارج کردن دوشاخه آن از پریز برق خودداری کنید.



- برای شستشوی لباس ها نباید درجه حرارت آب از ۵۰ درجه سانتیگراد بیشتر باشد. چرا که امکان نشست آب یا برق گرفتگی به علت دفرمه شدن قطعات پلاستیکی وجود دارد.



- هنگام سرویس یا تعمیر دستگاه با دست خشک کابل برق را از پریز خارج نمایید؛ در غیر این صورت ممکن است نشست جریان برق باعث آسیب دیدگی شخص شود.



- در صورت آسیب دیدن کابل برق، برای پیشگیری از حادثه، از شرکت سازنده، مرکز خدمات پس از فروش مربوطه یا اشخاص واجد شرایط بخواهید تا آن را تعویض نمایند.

<ul style="list-style-type: none"> • از قرار دادن اشیاء سنگین بر روی دستگاه یا ایستادن بر روی آن خودداری کنید. چرا که دفرمه شدن و آسیب دیدن دستگاه ممکن است باعث آسیب دیدن شما شود. • برای حمل و جابجایی دستگاه وجود دو فرد الزامی است. 	<ul style="list-style-type: none"> • از شستشو، آبکشی یا خشک کردن پارچه های ضد آب از قبیل کیسه خواب، بارانی، کاور اسکی، اتومبیل، موتور و وسایل عمومی خودداری کنید؛ در غیر اینصورت لرزش غیر عادی دستگاه هنگام آبکشی ممکن است موجب آسیب دیدن شما، دستگاه، دیوار، سطح زمین یا لباس ها شود. 
<ul style="list-style-type: none"> • برای پیشگیری از آسیب دیدگی ناشی از نشت احتمالی آب به علت لق بودن سربچ شلنگ یا محکم نیستن آن، شیر آب را باز کرده و شلنگ و ورودی آب را کنترل کنید. • از شلنگ های نو همراه بسته بندی استفاده کرده و از استفاده مجدد شلنگ های کهنه خودداری کنید. • در صورت نصب دستگاه بر روی سطح فرش شده، از مسدود کردن دریچه های تهویه هوای تعبیه شده در زیر ماشین لباسشویی خودداری کنید. 	<ul style="list-style-type: none"> • هنگام شستشوی لباس ها از فرو بردن دست خود در زیر ماشین لباسشویی خودداری کنید؛ چرا که قطعات در حین کار در زیر دستگاه ممکن است به شما آسیب برساند. 
<ul style="list-style-type: none"> • چنانچه از دستگاه استفاده نمی کنید، جهت جلوگیری از نشت آب، شیر آب را ببندید. 	<ul style="list-style-type: none"> • شلنگ ورودی آب را محکم به ماشین لباسشویی وصل کنید؛ در غیر اینصورت ممکن است موجب نشت آب شود. استفاده از دستگاه به مدت طولانی باعث شل شدن سربچ شلنگ و در نهایت نشت آب می شود؛ از این رو هر چند وقت یکبار آن را کنترل کرده و با پیچ گوشتی محکم کنید. 

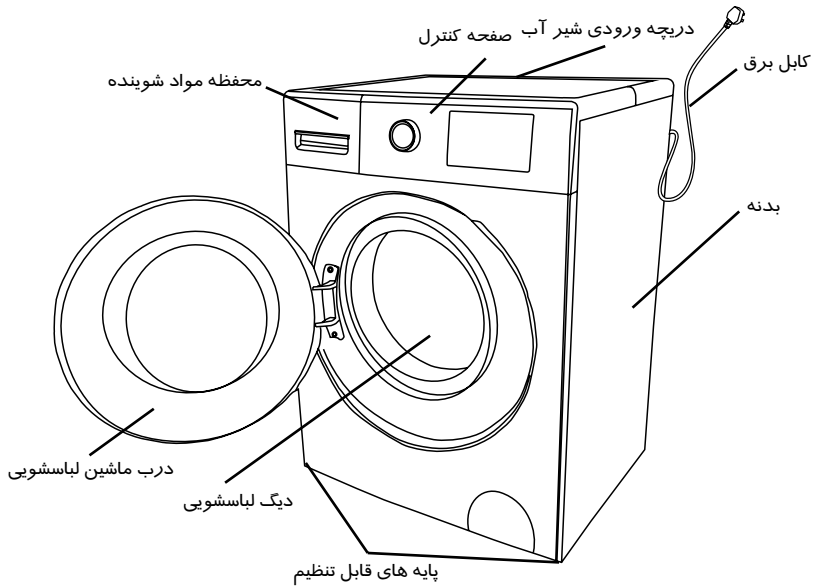

لوازم جانبی دستگاه

دفترچه راهنما	شلنگ ورودی آب	درپوش محافظ (۴ عدد)	آچار

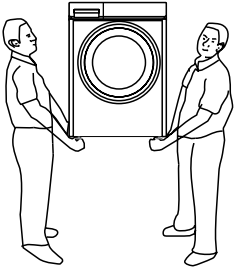

حمل دستگاه

حمل دستگاه باید توسط دو نفر انجام گیرد بطوریکه هر کدام در حالیکه یک طرف دستگاه را از پایه ها گرفته اند، آن را حمل کنند.

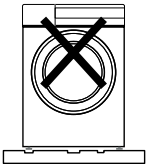

۳- بر روی سطح دارای فرورفتگی و برآمدگی

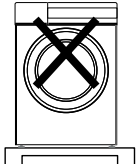

۲- بر روی پایه یا سکو

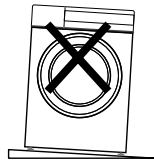

۱- بر روی سطح شیب دار

محل نصب دستگاه

دستگاه باید بر روی سطح صاف، محکم و ضد لغزش نصب شود. از نصب ماشین لباسشویی بر روی کف پوش نرم یا چوبی خودداری کنید. همچنین هرگز دستگاه را بر روی سکو یا پایه قرار ندهید.

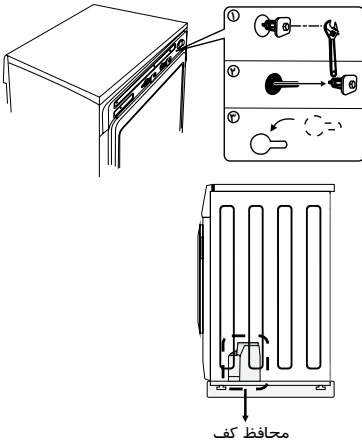

باز کردن پیچ های مخصوص حمل

برای محافظت از دستگاه در حین حمل ۴ پیچ مخصوص به پشت و قسمت داخلی دستگاه متصل شده است، قبل از استفاده از ماشین لباسشویی، این پیچ ها را باز کنید. در صورت باز نکردن پیچ ها، دستگاه در حین آبکشی صدا و تکان شدید خواهد داشت و در روند آبکشی اختلال پیش خواهد آمد.

۱- با استفاده از آچار پیچ های مخصوص حمل را باز کنید.

۲- پیچ ها را در حالت افقی به سمت بیرون بکشید.

۳- درپوش محافظ را در سوراخ پیچ ها قرار دهید.

- نصب و راه اندازی ماشین را به پرسنل فروش یا افراد متخصص در این زمینه واگذار نمایید.
- برای استفاده های بعدی، پیچ ها را در یک محل مطمئن نگهداری نمایید.

• همانطور که در شکل مقابل می بینید قبل از استفاده از دستگاه، محافظ کف را کنترل کنید تا با کف ماشین لباسشویی تماس نداشته باشد؛ در غیر اینصورت ممکن است در کارکرد عادی دستگاه اثر بگذارد.

تراز کردن ماشین لباسشویی

ثابت نبودن ماشین لباسشویی در محل خود، باعث تکان های شدید، صدای غیر عادی و اختلال در عملکرد دستگاه می شود؛ از این رو پایه های جلویی دستگاه را به ترتیب زیر تنظیم نمایید.

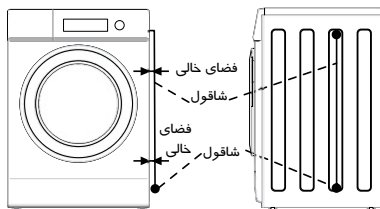

۱- ابتدا مطابق شکل و با استفاده از یک شاقول از تراز بودن ماشین لباسشویی اطمینان حاصل کنید.

- چنانچه لبه های بدنه دستگاه به موازات شاقول باشد، به معنی تراز بودن دستگاه است.

۲- در صورت نیاز به تراز کردن دستگاه، پایه ها را تنظیم کنید.

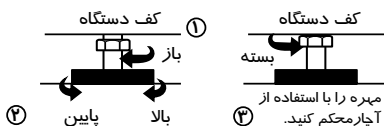

۳- برای اطمینان از ثابت بودن دستگاه در جای خود، با دو دست خود گوشه های بالای ماشین لباسشویی را بصورت ضربدری گرفته و سپس آن را به سمت پایین فشار داده و به آرامی تکان دهید.

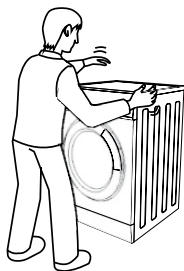

اتصال سر پیچ شلنگ ورودی آب

۱- از محکم بودن واشرها در جای خود اطمینان حاصل کنید.

۲- سر خمیده شلنگ را به دریچه ورودی آب در پشت ماشین لباسشویی وصل کرده و پیچ های آن را با دست محکم کنید.

۳- سر دیگر شلنگ را به شیر آب وصل کرده و پیچ های آن را با دست محکم کنید.

۴- شیر آب را باز کرده و نشتی آن را کنترل کنید. در صورت نشتی آب پیچ ها را بار دیگر محکم کنید. در صورت بالا بودن فشار آب، شیر آب را کاملاً بسته و سپس مجدداً آن را آهسته باز کنید.

• برای اتصال دستگاه به شیر آب از شلنگ ورودی آب و سرپیچ نو استفاده کرده و از استفاده مجدد شلنگ ورودی آب و سرپیچ کهنه خودداری کنید.

• حتماً از مجموعه کامل اتصالات و شلنگ های ورودی و خروجی

آب همراه دستگاه استفاده نموده و از استفاده مجدد شلنگ ها و اتصالات کهنه بپرهیزید.



اتصال شلنگ ورودی آب به ماشین لباسشویی

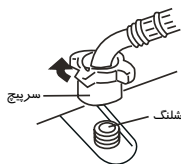

در حالیکه شلنگ را در دست خود نگاه داشته اید سر پیچ را در جهت عقربه های ساعت بچرخانید تا بسته شود.

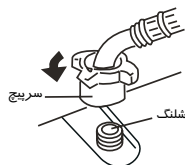

برای باز کردن شلنگ ورودی آب از پشت دستگاه، پس از بستن شیر آب، سر پیچ را در خلاف جهت عقربه های ساعت بچرخانید.

اتصال شلنگ تخلیه آب

۱- در صورتیکه از ماشین لباسشویی استفاده نمی کنید، شلنگ تخلیه آب را مطابق شکل پشت دستگاه قرار دهید. (شکل ۱)

۲- در صورت استفاده از ماشین لباسشویی سر شلنگ تخلیه را داخل سینگ ظرفشویی (شکل ۲) یا با حفظ فاصله بین زانویی مجرای فاضلاب و سر شلنگ داخل مجرای فاضلاب قرار دهید تا تخلیه آب با مشکل مواجه نشود.

۳- برای اطمینان از عملکرد درست دستگاه، هر چند وقت یکبار فیلتر پمپ تخلیه را تمیز کنید.

توجه: از جدا کردن قلاب شلنگ تخلیه خودداری کنید؛ در غیر اینصورت تخلیه آب دچار مشکل خواهد شد.

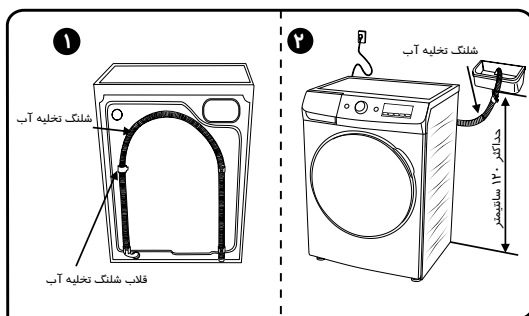

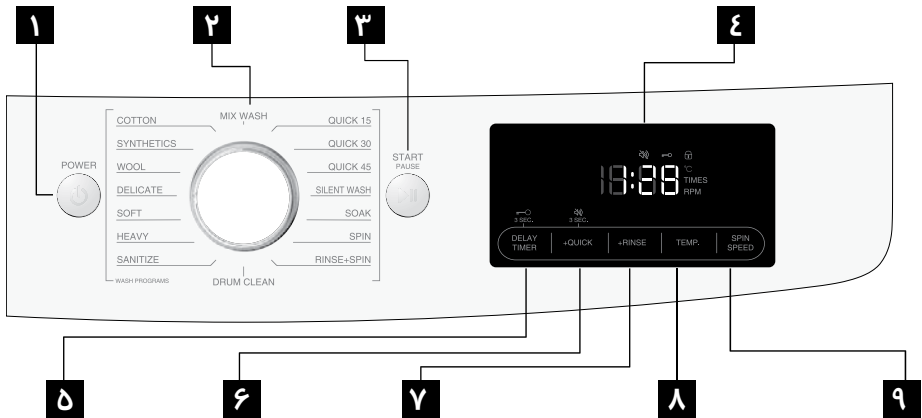

۱ دکمه Power

- برای روشن یا خاموش کردن دستگاه این دکمه POWER را فشار دهید.
- پس از اتمام عملیات شستشو دستگاه بطور خودکار خاموش می شود.

۲ گردونه انتخاب برنامه شستشو

- برنامه شستشوی مورد نظر را با توجه به جنس، نوع و میزان کثیف بودن لباس ها انتخاب کنید.

۳ دکمه START/PAUSE

- برای شروع عملیات شستشو، این دکمه را فشار دهید.
- برای وقفه در عملیات شستشو این دکمه را فشار دهید و برای ادامه شستشو مجدداً دکمه START/PAUSE را فشار دهید.

۴ صفحه نمایش

- در صورت روشن بودن ماشین لباسشویی، زمان از پیش تنظیم شده، مدت زمان شستشو، مدت زمان و سرعت خشک کن و سایر اطلاعات روی صفحه نمایش ظاهر می شود.
- در حین عملیات شستشو مدت زمان باقیمانده تا پایان شستشو روی صفحه نشان داده می شود. بطور مثال اگر مدت زمان باقیمانده تا پایان شستشو ۲ ساعت و ۲۰ دقیقه باشد **2:20** روی صفحه نمایش نشان داده می شود.
- در صورت از کار افتادن دستگاه، کد خطا روی صفحه ظاهر می شود. بطور مثال اگر آب وارد لباسشویی نشود، کد **E11** روی صفحه ظاهر می شود.

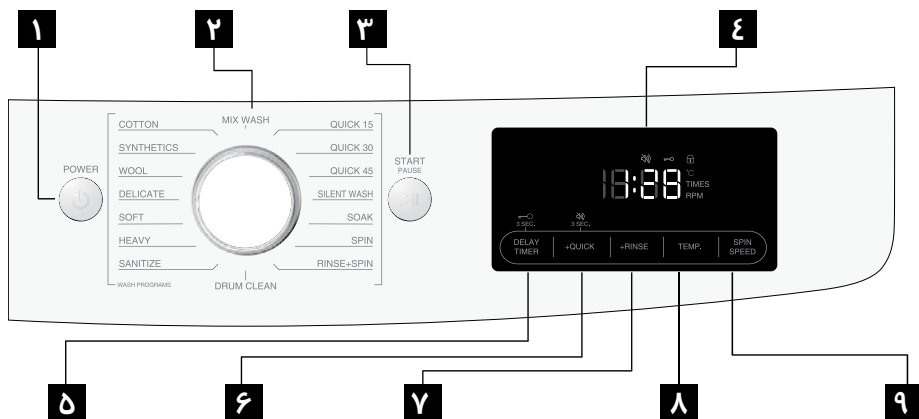

دکمه ۵ DELAY TIMER

- این دکمه برای تنظیم زمان شستشو با تاخیر زمانی استفاده می شود. زمان مورد نظر از شروع تا پایان عملیات شستشو را تنظیم کنید.

دکمه ۶ +QUICK

- برای استفاده از عملکرد شستشوی سریع از این دکمه استفاده کنید.
- این عملکرد در برخی از برنامه های شستشو قابل دسترس نیست.

دکمه ۷ RINSE

- برای تنظیم دفعات آبکشی از این دکمه استفاده کنید.
- تنظیم تعداد دفعات آبکشی در برخی از برنامه ها قابل دسترس نمی باشد.

دکمه ۸ TEMP

- برای تنظیم دمای آب با توجه به نوع لباس و در شرایط مختلف از این دکمه استفاده کنید.
- گزینه های قابل تنظیم برای تنظیم دمای آب در برنامه های شستشو متفاوت بوده و در برخی از برنامه نیز قابل تنظیم نمی باشد.

دکمه ۹ SPIN SPEED

- با استفاده از این دکمه سرعت چرخش خشک کن را با توجه به نیاز خود انتخاب کنید.
- در برخی از برنامه های شستشو، گزینه های قابل تنظیم برای سرعت چرخش خشک کن محدود است.

نحوه کار

۱- اقدامات اولیه

- لباس ها را داخل ماشین لباسشویی ریخته و درب آن را ببندید.
- پودر یا مایع لباسشویی و نرم کننده را در محفظه مواد شوینده بریزید.
- پس از قرار دادن شلنگ تخلیه در سینک ظرفشویی یا مجرای فاضلاب و اتصال شلنگ ورودی آب شیر آب را باز کنید. سپس دوشاخه را به پریز برق وصل کنید.

۲- دکمه POWER را برای روشن شدن دستگاه فشار دهید.

۳- با استفاده از گردونه انتخاب برنامه شستشو، برنامه مورد نظر خود را انتخاب کنید.

۴- سپس عملکرد مناسب (زمان شستشو و سرعت چرخش) را انتخاب کنید.

۵- برای شروع عملیات شستشو، دکمه START/PAUSE را فشار دهید.

۶- به محض اتمام عملیات شستشو، دستگاه بوق می زند.

نحوه کار با برنامه Wool

برنامه WOOL برای شستشوی لباس های پشمی و ظریف مناسب است. شستشوی این لباس ها باید بر اساس دستورالعمل مندرج در برجسب لباس ها انجام گیرد.

۱- اقدامات اولیه

- لباس ها را داخل ماشین لباسشویی ریخته و درب آن را ببندید.
- پودر یا مایع لباسشویی و نرم کننده را در محفظه مواد شوینده بریزید.
- پس از قرار دادن شلنگ تخلیه در سینک ظرفشویی یا مجرای فاضلاب و اتصال شلنگ ورودی آب شیر آب را باز کنید. سپس دوشاخه را به پریز برق وصل کنید.

۲- دکمه POWER را برای روشن شدن دستگاه فشار دهید.

۳- با استفاده از گردونه انتخاب برنامه شستشو، برنامه WOOL را انتخاب کنید.

۴- برای شروع عملیات شستشو، دکمه START/PAUSE را فشار دهید.

۵- به محض اتمام عملیات شستشو، دستگاه بوق می زند.

• پس از پایان شستشو بلافاصله لباس ها را از داخل ماشین لباسشویی خارج کرده و آویزان کنید؛ در غیر اینصورت کشیده شده و چروک می شوند.

• از شستشوی لباس های پشمی با عملکرد زمان از پیش تعیین شده خودداری کنید.

• برای جلوگیری از کشیده و چروک شدن لباس ها ، دمای آب نباید بیشتر از ۴۰ درجه سانتیگراد باشد.

• لباس های رنگ روشن و سفید را باید جدا از لباس های رنگ تیره بشوید.

• برای حفظ کیفیت شستشو و جلوگیری از آسیب دیدن لباس های پشمی از مواد شوینده مخصوص لباس های پشمی استفاده کنید.

زمان از پیش تنظیم شده به معنای زمان اتمام عملیات شستشو است.

۱- اقدامات اولیه

- لباس‌ها را داخل ماشین لباسشویی ریخته و درب آن را ببندید.
- پودر یا مایع لباسشویی و نرم‌کننده را در محفظه مواد شوینده بریزید.
- پس از قرار دادن شلنگ تخلیه در سینک ظرفشویی یا مجرای فاضلاب و اتصال شلنگ ورودی آب شیر آب را باز کنید. سپس دوشاخه را به پریز برق وصل کنید.

۲- دکمه POWER را برای روشن شدن دستگاه فشار دهید.

۳- با استفاده از گردونه انتخاب برنامه شستشو برنامه مورد نظر را انتخاب کنید.

۴- عملکرد مناسب (زمان شستشو و سرعت چرخش) را براساس نیاز خود انتخاب کنید.

۵- دکمه START DELAY را برای تنظیم زمان اتمام عملیات شستشو فشار دهید.

۶- برای شروع عملیات شستشو، دکمه START/PAUSE را فشار دهید.

۷- به محض اتمام عملیات شستشو، دستگاه بوق می‌زند.

- عملکرد START DELAY را نمی‌توان برای برنامه‌های WOOL (لباس‌های پشمی) و SOFT (لباس‌های لطیف و نازک) استفاده کرد.
- برای تغییر زمان اتمام شستشو دکمه POWER را فشار داده و مجدداً مراحل فوق را از مرحله ۲ اجرا کنید.
- در صورت صرف‌نظر از شستشو با زمان از پیش تنظیم شده تعیین شده کلید POWER را فشار دهید تا برق دستگاه قطع شده و دستگاه خاموش شود.
- جهت اطلاع از زمان باقیمانده از زمان شستشو، کلید START DELAY را فشار دهید. در این حالت تنظیمات انجام شده به مدت ۵ ثانیه روی صفحه نمایش ظاهر می‌شود.
- به علت متفاوت بودن فشار آب، دمای آب، تخلیه آب، نوع لباس و ... زمان واقعی اتمام عملیات شستشو ممکن است با زمان تنظیم شده متفاوت باشد.
- یک دقیقه پس از شروع شستشو با زمان از پیش تنظیم شده، نشانگر START DELAY روشن می‌شود.

مدت زمان شستشو (دقیقه)	سرعت چرخش (rpm) (دور در دقیقه)		دمای آب (°C)	برنامه و عملکرد
	WA80-AS WA80-AW	WA60-AS WA60-AW		
حدود ۷۵ دقیقه	۷۰۰	۷۰۰	۳۰	Cotton (لباس‌های کتان)
حدود ۶۵ دقیقه	۷۰۰	۷۰۰	۴۰	Synthetics (الیاف مصنوعی)
حدود ۵۸ دقیقه	۵۰۰	۵۰۰	-	Wool (لباس‌های پشمی)
حدود ۶۸ دقیقه	۵۰۰	۵۰۰	۴۰	Delicate (لباس‌های لطیف)
حدود ۷۰ دقیقه	۷۰۰	۷۰۰	۳۰	Soft (لباس‌های نازک و ظریف)
حدود ۹۰ دقیقه	۷۰۰	۷۰۰	۵۰	Heavy (لباس‌های سنگین)
حدود ۷۰ دقیقه	۷۰۰	۷۰۰	۹۵	Sanitizer (ضدعفونی لباس)
حدود ۷۰ دقیقه	۷۰۰	۷۰۰	۳۰	Mix Wash (لباس‌های مخلوط)
حدود ۱۵ دقیقه	۷۰۰	۷۰۰	۲۰	Quick 15 (شستشوی سریع)
حدود ۳۰ دقیقه	۷۰۰	۷۰۰	۲۰	Quick 30 (شستشوی سریع)
حدود ۴۵ دقیقه	۷۰۰	۷۰۰	۲۰	Quick 45 (شستشوی سریع)
حدود ۷۰ دقیقه	۵۰۰	۵۰۰	۴۰	Silent (شستشوی بیصدا)
حدود ۹۰ دقیقه	۷۰۰	۷۰۰	۳۰	Soak (خیساندن لباس)
حدود ۱۰ دقیقه	۷۰۰	۷۰۰	-	Spin (خشک‌کن)
حدود ۱۸ دقیقه	۷۰۰	۷۰۰	-	Rinse+Spin (آبکشی + خشک‌کن)
حدود ۱۳۳ دقیقه	۷۰۰	۷۰۰	۹۵	Drum Clean (تمیز کردن مخزن)

توجه:

- در فشارهای مختلف آب، شرایط آبکشی، جنس لباس‌ها، وزن، دما و ... زمان شستشو متفاوت است.
- زمان مورد نیاز برای شستشو که هنگام شستشو در حال نمایش است ممکن است با زمان دقیق شستشو متفاوت باشد.
- در زمانی که سرعت چرخش کم است نتیجه آبکشی با توجه به حجم لباس‌ها و جنس مواد شوینده ممکن است ایده‌آل نباشد.
- موارد ذکر شده در جدول بالا با توجه به ماشین لباسشویی‌های مختلف متفاوت است.
- وقتی شما برنامه کتان را انتخاب می‌کنید و دما ۶۰ درجه سانتیگراد است و سرعت چرخش ۵۰۰ دور در دقیقه است، زمان شستشو به صورت خودکار افزایش می‌یابد.

برنامه شستشوی Cotton در دمای ۶۰/۴۰ درجه سانتیگراد و با حداکثر سرعت چرخش از برنامه‌های استاندارد شستشو بوده و برای شستشوی لباس‌های کتان کثیف معمولی مناسب می‌باشند. از طرف دیگر برای شستشوی این دسته از لباس‌های کتان بهترین برنامه از لحاظ صرفه‌جویی در مصرف آب و برق به شمار می‌رود. البته دمای واقعی آب ممکن است با دمای آب در برنامه مذکور متفاوت باشد.

یخ زدگی ماشین لباسشویی

۱- یک حوله گرم روی شیر آب و سر پیچ اتصال آن قرار دهید.

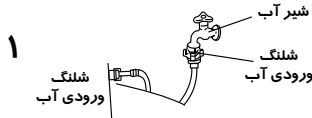

۲- شلنگ ورودی آب را باز کرده و داخل آب داغ با دمای ۵۰ درجه سانتیگراد قرار دهید.



۳- ۲ تا ۳ لیتر آب داغ با دمای ۵۰ درجه سانتیگراد را داخل مخزن لباسشویی بریزید.

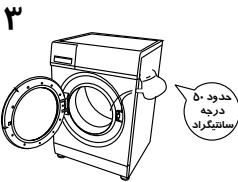

۴- شلنگ ورودی آب را مجدداً نصب کرده و شیر آب را باز کنید. سپس دستگاه را روشن کنید. در پایان شلنگ ورودی و تخلیه آب را کنترل کنید تا از درست کار کردن آن ها مطمئن شوید.

- استفاده طولانی مدت از ماشین لباسشویی به سرویس و نگهداری نیاز دارد.
- سرویس و نگهداری صحیح از ماشین لباسشویی باعث افزایش طول عمر مفید آن می شود.
- قبل از شروع به سرویس دستگاه، دوشاخه را از پریز برق خارج کنید.

تمیز کردن محفظه مواد شوینده

- محفظه مواد شوینده را هر چند وقت یکبار تمیز کنید؛ در غیر اینصورت مواد شوینده باقیمانده در محفظه کپک می زند.
- برای خارج کردن محفظه مواد شوینده ابتدا آن را به سمت بالا و سپس به سمت بیرون بکشید. سپس آن را با آب شسته و مجدداً در جای خود نصب کنید.

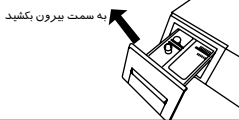

تمیز کردن بدنه

- پس از هر بار شستشو بدنه ماشین لباسشویی را با دستمال خشک پاک کنید. در صورت کثیف بودن بدنه، دستمال را به محلول آب و صابون یا مواد شوینده آغشته کرده و بدنه را تمیز کنید.
- از ریختن آب بطور مستقیم بر روی لباسشویی خودداری کنید.
- هرگز برای تمیز کردن بدنه از پودر لکه بر، الکل، بنزین یا رقیق کننده ها استفاده نکنید.

تمیز کردن لاستیک درب ماشین لباسشویی

- پس از هر بار شستشو لاستیک دور درب لباسشویی را با استفاده از یک دستمال تمیز کرده و در صورت وجود سنجاق یا اشیاء ریز در لاستیک حتماً آنها را خارج نمایید.

تمیز کردن دریچه ورودی آب (هر ۶ ماه یکبار)

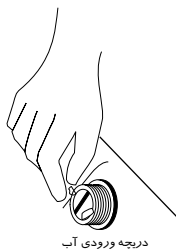

- ۱- شلنگ ورودی آب را از دریچه ورودی آب جدا کنید.
- ۲- فیلتر فلزی را از دریچه ورودی آب خارج کنید.
- ۳- با استفاده از مسواک فیلتر را تمیز کرده و سپس در جای خود قرار دهید.
- ۴- در پایان شلنگ ورودی آب را وصل کنید.
- ۵- از جمع شدن پرز در اطراف ماشین لباسشویی خودداری کنید (به استثنای دستگاه هایی که باید مجهز به دریچه تهویه هوا به خارج از ساختمان باشند).

تمیز کردن فیلتر پمپ تخلیه (یک بار در ماه)

شیار درپوش پمپ تخلیه

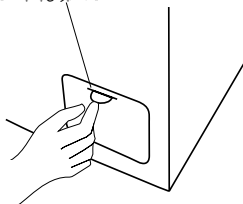

- ۱- پس از تخلیه آب دستگاه را خاموش کرده و سپس سکه ای را داخل شیار قرار داده و به سمت پایین فشار دهید و در پوش پمپ را باز کنید. (توجه: در صورت وجود آب داغ در ماشین لباسشویی، منتظر بمانید تا آب سرد شود و سپس فیلتر را تمیز کنید.)
- ۲- فیلتر پمپ تخلیه را با چرخاندن آن در خلاف جهت عقربه های ساعت خارج کنید.
- ۳- فیلتر را تمیز کنید.
- ۴- فیلتر را در جای خود قرار داده و در جهت عقربه های ساعت بچرخانید تا بسته شود.

توجه:

- ۱- برای جلوگیری از نشست آب، فیلتر را محکم ببندید.
- ۲- در حین عملیات شستشو از تمیز کردن فیلتر پمپ تخلیه خودداری کنید.

قفل کردن درب لباسشویی

درب ماشین لباسشویی به محض شروع عملیات شستشو بطور خودکار قفل شده و نشانگر  در همان لحظه روشن می شود.

باز کردن قفل درب لباسشویی

اگر در حین روشن بودن نشانگر  دکمه START/PAUSE را فشار دهید، چرخش مخزن متوقف شده و قفل درب لباسشویی باز می شود.

- در صورتیکه در حین شستشوی لباس ها دوشاخه را از پریز برق خارج کرده یا برق محل قطع شود، درب ماشین لباسشویی بطور خودکار باز نخواهد شد.
- در صورت باز کردن درب ماشین لباسشویی در حین شستشو، ممکن است کف اضافی از آن بیرون بریزد که در اینصورت آن را با حوله تمیز کنید.
- در صورت بالا بودن سطح آب یا دمای آن در حین شستشو، درب ماشین لباسشویی بطور خودکار بازمی شود.

مایع لباسشویی و سفید کننده

- از مواد شوینده مایع که کف کنندگی کمتری دارند، استفاده نمایید.
- در صورت غلیظ بودن مواد شوینده مایع، ابتدا آن را با دو برابر آب رقیق نموده و سپس در محفظه بریزید.

پودر لباسشویی

- مواد شوینده غیر محلول مانند پودر صابون را ابتدا در آب حل کرده و سپس در محفظه بریزید.

مایع نرم کننده

- مایع نرم کننده را همزمان با پودر یا مایع لباسشویی در این محفظه بریزید. در آخرین مرحله آبکشی، مایع نرم کننده بطور خودکار داخل مخزن لباسشویی می ریزد.
- در صورت غلیظ بودن مایع نرم کننده، آن را به نسبت مساوی با آب مخلوط کرده و پس از رقیق شدن داخل محفظه بریزید.
- سطح مایع نرم کننده نباید از خط نشانه عبور کند.

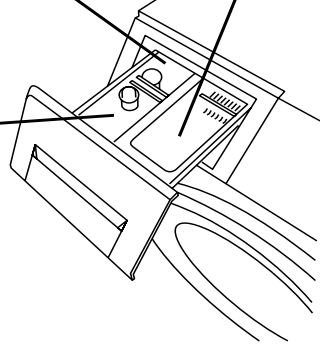

- هرگز از مایع یا پودر لباسشویی که کف زیاد تولید می کند، استفاده نکنید.
- از مواد شوینده طبق دستورالعمل های توصیه شده توسط سازنده استفاده نمایید.
- استفاده از مواد شوینده به مقدار زیاد باعث تولید کف فراوان شده و در آبکشی لباس ها و عملکرد دستگاه اختلال ایجاد می کند.
- از مواد شوینده مناسب با رنگ و جنس لباس ها، دمای آب و نوع لکه لباس استفاده نمایید.

عملکرد قفل کودک

فعال کردن قفل کودک، از دستکاری شدن دستگاه توسط کودکان در حین شستشو جلوگیری می کند. با تنظیم قفل کودک درب ماشین لباسشویی قفل می شود.

نحوه فعال و غیر فعال کردن:

دکمه POWER را فشار دهید و سپس دکمه START DELAY را به مدت ۴ ثانیه فشار دهید تا عملکرد قفل کودک فعال شود. برای غیر فعال کردن این عملکرد مراحل فوق را مجدداً تکرار نمایید.

تخلیه آب باقیمانده

با تنظیم این عملکرد در حدود ۹ دقیقه پس از پایان عملیات شستشو، دریچه تخلیه آب باز شده و آب باقیمانده را تخلیه می کند.

نحوه فعال و غیر فعال کردن:

ابتدا دکمه POWER و سپس دکمه SPIN SPEED را فشار دهید تا دستگاه بوق بزند. برای غیر فعال کردن این عملکرد این مراحل را تکرار کنید.

خاموش کردن بوق پایان شستشو

با فعال کردن این عملکرد، پس از پایان عملیات شستشو دستگاه بوق نمی زند.

نحوه فعال و غیر فعال کردن:

ابتدا دکمه POWER و سپس دکمه Quick را فشار دهید تا دستگاه بوق بزند. برای غیر فعال کردن این عملکرد این مراحل را تکرار کنید.

- قبل از ریختن لباس ها در لباسشویی از خالی بودن جیب آن‌ها اطمینان حاصل کنید. (مانندئسکه، سنجاق، گیره، کاغذو غیره.)
- قبل از شستشو زیپ، دکمه یا غزن لباس ها را ببندید. نوار یا روبان باز ممکن است در حین شستشو به هم دیگر گره بخورند.
- از شستن لباس های رنگی با یکدیگر خودداری کنید.
- برای شستشوی لباس ها طبق دستورالعمل نوشته شده بر روی مارک یا علائم موجود بر روی برچسب مراقبت آن‌ها عمل کنید.
- در صورت شستشوی لباس های رنگی برای اولین بار، ابتدا حوله سفیدی را به مواد شوینده آغشته کرده و روی قسمتی از لباس رنگی که در معرض دید نباشد بکشید. در صورت پس دادن رنگ لباس بر روی حوله سفید یا کم رنگ شدن لباس رنگی، در شستشوی آن احتیاط کنید.
- اگر قسمتی از لباس بیش از حد کثیف باشد، حوله یا برس نرم آغشته به مواد شوینده را چند بار به آرامی و در یک جهت بر روی قسمت کثیف بکشید و سپس آن را در ماشین لباسشویی بیندازید.
- کم بودن تعداد لباس ها یا شستن یک تکه لباس سنگین و بزرگ باعث تکان و لرزش شدید ماشین لباسشویی در حین چرخش و خشک کردن لباس ها می شود. برای جلوگیری از تکان شدید لباسشویی، ۲ یا ۳ تکه لباس به آن‌ها اضافه کنید.



WA80-AS WA80-AW	WA60-AS WA60-AW	مدل	
۵۹۶	۵۹۶	عرض	ابعاد دستگاه (میلی‌متر)
۵۶۵	۵۰۵	عمق	
۸۵۰	۸۵۰	ارتفاع	
۸ kg	۶ kg	ظرفیت مجاز شستشو	
۲۲۰-۲۴۰V~/۵۰Hz	۲۲۰-۲۴۰V~/۵۰Hz	ولتاژ مجاز	
۶۸ L	۴۸ L	میزان آب مصرفی مجاز	
۱۵۰W	۱۲۰W	برق مصرفی (شستشو)	
۳۰۰W	۲۸۰W	برق مصرفی (خشک‌کن)	
۱۸۰۰W	۱۸۰۰W	برق مصرفی (گرم کردن آب)	
۲۰۰۰W	۲۰۰۰W	حداکثر توان ورودی	
۰/۰۳ - ۰/۸ MPa	۰/۰۳ - ۰/۸ MPa	فشار آب	

رفع اشکال

رفع اشکال	اشکال
<ul style="list-style-type: none"> برق دستگاه قطع بوده یا آب بیش از حد داغ است. قفل کودک فعال است. لباس‌ها بین درب لباسشویی و لاستیک دور آن گیر کرده است. 	در باز نمی‌شود.
<ul style="list-style-type: none"> به علت استفاده از قطعات لاستیکی در لباسشویی، بوی عجیب مربوط به لاستیک است که هنگام استفاده از دستگاه برای اولین بار از ماشین لباسشویی بلند می‌شود. 	بوی عجیب از دستگاه بلند می‌شود.
<ul style="list-style-type: none"> آب مورد نیاز در ماشین‌های لباسشویی درب از جلو کم است. 	هنگام شستشو و آبکشی، مقدار آب کم است.

رفع اشکال	اشکال
<ul style="list-style-type: none"> • از باز بودن شیر آب مطمئن شوید. • از یخ نزدن شلنگ ورودی آب اطمینان حاصل کنید. • از مسدود نبودن فیلتر ورودی آب مطمئن شوید. 	آب وارد دستگاه نمی شود.
<ul style="list-style-type: none"> • در صورت پایین آمدن سطح آب در مخزن لباسشویی، آب بطور خودکار پر می شود. 	در حین شستشو آب وارد دستگاه می شود.
<ul style="list-style-type: none"> • از مواد شوینده با کف فراوان استفاده کرده اید. 	دستگاه در حین شستشو آب را تخلیه می کند.
<ul style="list-style-type: none"> • اگر لباس ها در مخزن لباسشویی بطور یکنواخت پراکنده نشده باشند، برای برقراری تعادل آب بطور خودکار وارد دستگاه می شود. • زمان شروع به کار دستگاه پس از ورود آب به لباسشویی بر اساس ورود ۱۵ لیتر آب در دقیقه محاسبه می شود. با توجه به متغیر بودن فشار آب این زمان ممکن است افزایش یا کاهش پیدا کند. • در صورتیکه لباس ها در یک طرف مخزن قرار گرفته باشند، زمان آگیری طولانی خواهد شد. 	زمان شروع شستشو پس از ورود آب به لباسشویی تغییر کرده است.
<ul style="list-style-type: none"> • از تماس نداشتن کابل برق یا بدنه اطمینان حاصل کنید. • بیج های مخصوص حمل باز نشده است. • از نبودن سنجا ق سر، سکه یا اشیای خارجی در مخزن لباسشویی مطمئن شوید. 	در حین آگیری صدای غیر عادی از دستگاه شنیده می شود.
<ul style="list-style-type: none"> • در صورت قطع برق، چرخش لباسشویی متوقف شده و پس از وصل شدن برق نیز دستگاه شروع به کار نمی کند. در این حالت کلید POWER را فشار داده و مجدداً برنامه شستشو را تنظیم کنید. 	پس از قطع برق لباسشویی کار نمی کند.

کد خطا	توضیح	کنترل موارد	راه حل
چیزی روی صفحه ظاهر نمی شود.	<ul style="list-style-type: none"> ماشین لباسشویی کار نمی کند. 	<ul style="list-style-type: none"> آیا برق در پریز جریان دارد. آیا دوشاخه به پریز برق وصل است. برق قطع شده است یا نه. محافظ نشتی جریان برق خاموش است یا روشن. آیا تنظیمات برنامه شستشو را انجام داده اید؟ 	-
E11	آب داخل دستگاه نمی ریزد.	<ul style="list-style-type: none"> آیا شیر آب باز است. از یخ نزدن شلنگ ورودی آب مطمئن شوید. از مسدود نشدن فیلتر ورودی آب مطمئن شوید. از قطع نشدن آب اطمینان حاصل کنید. 	<p>دکمه Start/Stop را فشار دهید.</p>
E12	آب تخلیه نمی شود.	<ul style="list-style-type: none"> از قرار دادن صحیح شلنگ تخلیه آب مطمئن شوید. شلنگ تخلیه آب در ارتفاع خیلی بالا یا پایین قرار داده شده است. از مسدود نبودن شلنگ تخلیه آب اطمینان حاصل کنید. شلنگ تخلیه آب بیش از حد بلند یا کوتاه است. 	<p>دکمه Start/Stop را فشار دهید.</p>
H	درب لباسشویی باز نمی شود.	<ul style="list-style-type: none"> مطمئن شوید از شیر آب گرم استفاده نکرده باشید. دمای آب در حین شستشو بالا است. عملیات خشک کن بطور موقت متوقف شده است. 	<p>پس از رسیدن دمای آب به حد ایمن برسد، درب لباسشویی به طور خودکار بازمی شود.</p>

راه حل	کنترل موارد	توضیح	کد خطا
<p>دو تکه لباس به لباس‌ها اضافه کنید و سپس دکمه Start/Pause را فشار دهید.</p>	<ul style="list-style-type: none"> از نصب ماشین لباسشویی در محل صحیح و محکم مطمئن شوید. مطمئن شوید که با وجود تعداد کم لباس، دکمه مخصوص لباس‌های حجیم و تعداد زیاد را انتخاب نکرده باشید. تعداد لباس برای آبگیری کم است. از انداختن پتوی لوله شده در لباسشویی خودداری کنید. 	<p>آبگیری انجام نمی‌شود.</p>	<p>U3</p>
<p>درب لباسشویی را ببندید و پس از روشن شدن نشانگر locked آن را تایید کرده و سپس دکمه Start/Pause را برای از سرگیری شستشو فشار دهید.</p>	<p>—</p>	<p>درب لباسشویی بسته نمی‌شود.</p>	<p>U4</p>

SPECIFICATIONS

Model	WA60-AS/WA60-AW	WA80-AS/WA80-AW
Dimensions	596(W)×505(D)×850(H)mm	596(W)×565(D)×850(H)mm
Maximum mass of wash cloth		
Power Source	220-240V~50Hz	220-240V~50Hz
Rated washing water	48L	68L
Power Consumption(WASH)	120W	150W
Power Consumption(SPIN)	280W	300W
Power Consumption(WARM)	1800W	1800W
Maximal Input Power	1800W	2000W
Required Water Pressure	0.03MPa-0.8MPa	0.03MPa-0.8MPa

Trouble Indication	Problem	Where To Check	How to resolve the problem
	The washer does not work at all.	<ul style="list-style-type: none"> ● Check if the Power Cord is securely plugged in. ● Press the POWER ON/OFF button. ● Press the START/PAUSE button. ● Press the START DELAY button. ● Check whether power failure occurs. ● Check whether the fuse or circuit breaker has been activated. 	
E11	Water does not flow into the Wash/Spin Tub or water flow is slim.	<ul style="list-style-type: none"> ● Whether the faucet be opened. ● Whether the Water Supply Hose be frozen. ● Whether the Water Supply Hose or the metal filter in water inlet be blocked. ● Whether the water is out of supply. 	Check and resolve the problem ,then press START/PAUSE for one time to restart the washer.
E12	Water does not drain out.	<ul style="list-style-type: none"> ● Whether the Drain Hose is inverted. ● Whether the Drain Hose is blocked by scrap of fiber. ● Whether the Drain Hose is too long. 	Check and resolve the problem ,then press START/PAUSE for one time to restart the washer.
H	Failure of open the washer door.	<ul style="list-style-type: none"> ● Whether the temperature of water exceeded 40°C. ● Whether the temperature of water in washing process exceeded 40°C. 	The door will open automatically as soon as the temperature below 40°C.
U3	Failure of spin	<ul style="list-style-type: none"> ● Whether the washing machine be posited steadily. ● Whether the washing clothes is too big or too heavy. ● Whether the pieces of clothes for spin is too few. ● Whether the blanket be rolled into a ball. 	When the clothes is too little, add 2~3 pieces of clothes, then check the machine. Close the door, and press START/PAUSE button for one time to restart the machine.
U4	Door is not closed		Close the door with the "door lock" light on, and then press "START/PAUSE" button, the machine will run.

NON-FAILURE CONDITION

SITUATION

REASON

The washer door can not be opened.	<ul style="list-style-type: none"> • The washer is in operation • Set by the child lock • There is clothes caught between the seal ring and the door.
Peculiar smell.	<ul style="list-style-type: none"> • Some components are made by rubber, so there may be smell of rubber.
Little water in wash and spin	<ul style="list-style-type: none"> • Drum washing machine need only little water to wash clothes.
No water inflow.	<ul style="list-style-type: none"> • Whether the faucet is open. • Whether the Water Supply Hose be frozen. • Whether the Water Supply Hose or the metal filter in water inlet be blocked.
Inflow of water during operation.	<ul style="list-style-type: none"> • Water will be supplied automatically when the water level decline. • Add clothes during operation.
Drainage water in during washing.	<ul style="list-style-type: none"> • Whether there is too much detergents, or detergents with too much bubble.
Remaining time changes	<ul style="list-style-type: none"> • If the washing clothes is in uneven distributed, water will be added to balance it. • The displayed remaining time is calculated on the basis of 15 liter/minute water intake. As the water pressure will change, actual time will be prolonged or shortened accordingly. • If clothes are biased in spin, the spin time will be prolonged to correct the biasing.
Abnormal sound in spin process.	<ul style="list-style-type: none"> • Check if power cord contact the machine body. • Check if the fixing (bolts) has been removed. • Check if there are any barrettes or metal articles inside.
Program stops when power off	<ul style="list-style-type: none"> • If power off , the program stops and will not continue when power on, please press the POWER ON/OFF button and re-set the program.

CHILD LOCK FUNCTION

Child lock can be set to prevent children from misoperation during washer running. The door will be locked with child lock set.

Method of setting:

Press POWER button, and press START DELAY button for 4 seconds to set the function. Repeat the steps to cancel.

HOW TO DRAIN REMAINING WATER

After the function is set, the washer will open the drain valve to drain the remaining water out about 9 minutes after washing finishes.

Method of setting:

Press POWER button, and press SPIN SPEED button till a buzzer. Repeat the steps to cancel.

HOW TO DELETE THE END BUZZER

After setting of this function, the washer will not have end buzzer after washing finishes.

Method of setting:

Press POWER button, and press +QUICK till a buzzer. To restore, repeat the above steps.

WASHING TIPS

- Check whether there is anything in the pockets (for example: coin, pin, clip, paper, etc).
- Zips shall be zipped close and buttons or hooks shall be fixed. The loose band or ribbon shall be bound together.
- Do not wash colored clothes together.
- Follow the washing guide printed on the clothes' mark or the symbol types of care label by the manufacturer.
- Before first washing of colored clothes use a white towel dipped in detergents to rub an uneasily discovered place of the clothes for a moment, check whether there is color on the white towel, if the color fades, be careful in washing the clothes.
- If a part of clothes is too dirty, use a towel or soft brush dipped in detergents to rub the dirty part slightly in a same direction. then put the clothes into machine.
- The machine may shock heavily in spin when there is only few clothes or single big and heavy dress, add 2~3 pieces of clothes into the tub to relieve shock.



LOCK AND UNLOCK THE DOOR

Lock the door

The door will be locked automatically when the machine gets started, and the  light will turn on at the time.

Unlock the door

When the  light is on, press START/PAUSE button, the Wash/Spin tub stop, then the door will be unlocked automatically.

- The door will be not unlocked if you directly pulled out the electrical plug.
- Foam spill over if you open the door during washing process, use towel to clean it.
- The door can not be unlocked in high temperature or high water level.

DETERGENT CASE GUIDELINE

Liquid detergent and Bleach

- Use low bubble liquid synthetic detergents.
- For concentrated liquid detergents, diluted it with water before pour into the case.

Softener

- Put into the case before washing, it will be poured into the tub automatically at the last round of rinse.
- For the concentrated detergents, use corresponding proportion of water to dilute it, then pour it into the case.
- Do not exceed the full mark line.

Powder detergent

- For not easily dissolve detergents, for example: powder soap bar, dissolve it in advance then pour into the case.

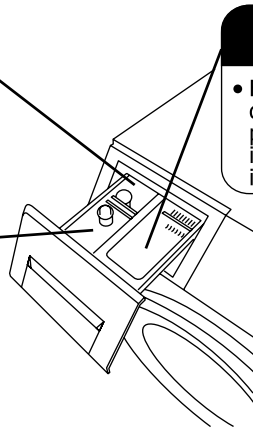

- Do not use highly concentrated washing powder or detergent.
- Use the detergent in accordance with the instruction by its manufacturer.
- Excessive detergents will cause too much bubble and affect the rinse, also create function faults.
- Choose suitable detergents in accordance with the type and color of clothes, the water temperature and the stain.

When the washer be frozen

1. Wrap the faucet and Water Supply Hose joint by hot towel .
2. Dismount the Water Supply Hose and soak it into about 50°C hot water.
3. Pour into the tub about 2~3 liter 50°C hot water.
4. Link the Water Supply Hose, open the faucet and start the machine, check weather the Water Supply Hose and Drain Hose is clogged.

1.

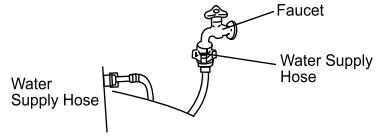

2.

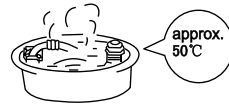

3.

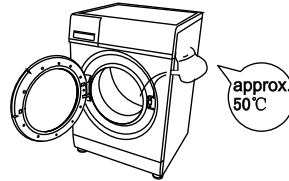

- Washing machine should be kept in good maintenance during long time of use. Good using habit could extend its service life.
- Pull out the plug when in maintenance, in case of electricity danger.

Washer body

- Wipe the machine body with soft clean cloth. Dip the cloth into detergents or liquid soap and then clean the machine body when there is heavy dirt on it.
- Do not pour water directly on the machine.
- Do not clean the machine body with scouring powder, diluents, gasoline, alcohol, and other chemicals.

Rubber seal on door

Wipe the dirt and debris away by towel every time after use. Remove any objects like pin from the gap of rubber seal.

Cleaning of the detergent case

- Clean the detergent case regularly in case that detergent remained in the case get mildew.
- Pull out while lift the case to carry it out, clean it by water and restore it.

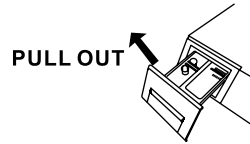

Clean the water inlet valve

(Suggest clean it every 6 months)

1. Detach the Water Supply Hose from the Water Inlet.
2. Take out the metal filter from the water inlet valve.
3. Clean the metal filter of Water Inlet with a toothbrush etc, then assemble the metal filter in the valve.
4. Connect the Water Supply Hose.
5. The lint must not to be allowed to accumulate around the washing machine (not applicable for appliances intended to be vented to the exterior of the building).

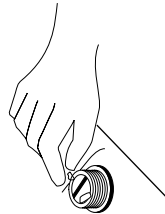

Water Inlet

Pump clean and wash (clean it every month)

1. After drain water, turn power off. Use object like coin to insert into the small gap, pull down with pressure, open pump cover. (Note: please clean it after the water become cold if there are hot water in the machine)
2. Rotate and take out the pump anticlockwise.
3. Clean the filter.
4. Insert the filter by rotating clockwise and put the cover back.

Pump cover groove

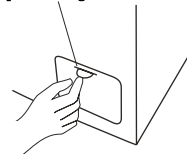

Note: 1. Filter must be tighten to avoid water leakage.
2. Do not clean when machine is working.

COURSE CHOOSING GUIDE

PROGRAM	WATER TEMPERATURE (℃)	SPINING SPEED (rpm)		TOTAL TIME(min.)
		WA60-AS/WA60-AW	WA80-AS/WA80-AW	
Cotton	30	700	700	approx. 75 min.
Synthetics	40	700	700	approx. 65 min.
Wool	—	500	500	approx. 58 min.
Delicate	40	500	500	approx. 68 min.
Soft	30	700	700	approx. 70 min.
Heavy	50	700	700	approx. 90 min.
Sanitize	95	700	700	approx. 70 min.
Mix Wash	30	700	700	approx. 70 min.
Quick 15	20	700	700	approx. 15 min.
Quick 30	20	700	700	approx. 30 min.
Quick 45	20	700	700	approx. 45 min.
Silent Wash	40	500	500	approx. 70 min.
Soak	30	700	700	approx. 90 min.
Spin	—	700	700	approx. 10 min.
Rinse+Spin	—	700	700	approx. 18 min.
Drum Clean	95	700	700	approx.133 min.

NOTES

1. Washing time changes in different water pressure, drain situation, clothes texture, weight, temperature, etc.
2. The needed washing time displayed during operation could be different from the actual time needed.
3. As the quantity of clothes and detergents type are different, rinse result may be not ideal if the spin speed is slow. In this case, add the rinse times.
4. Parameter in the above chart will be different as the machine types are different.
5. When you select program COTTON, temperature 60℃ and spin speed 500rpm, the washing time will increase automatically.

The preset time means that when the washing is finished.

1.Preparation:

- Load the laundry into the washer. Close the washer door.
- Put the detergent and softener into the Detergent Case.
- Connect the Drain Hose. Connect the Water Supply Hose to the faucet and turn the faucet on. Plug the Power Cord into a socket-outlet.

2.Press the POWER button to turn the power on.

3.Turn the PROGRAM knob to select the desired program course.

4.Select the COURSE according to the use need.

5.Touch the START DELAY button to set the finishing time of washing.

6.Press the START/PAUSE button, the washer will start START DELAY course.

7.At the end of operation, the buzzer will sound.

- START DELAY function could not be used for WOOL and SOFT course.
- To change the preset time, please press POWER ON/OFF button, restart from step 2.
- To cancel the preset, press POWER ON/OFF to shut off the electrical power.
- To check the preset procedure, press START DELAY button, the washer will show you the current preset setting for 5 seconds.
- The actual ending time maybe different from the preset time as the different of water pressure, drainage, type of clothes, water temperatures, etc.
- The START DELAY light will be on after preset started one minute.

For washing delicate and woolen clothes. They shall be washed as required in the labels.

1.Preparation:

- Load the laundry into the washer. Close the washer door.
 - Put the detergent and softener into the Detergent Case.
 - Connect the Drain Hose. Connect the Water Supply Hose to the Water Tap and turn the Water Tap on. Plug the Power Cord into a socket-outlet.
-

2.Press the POWER button to turn the power on.

3.Twist the PROGRAM knob to select the WOOL program.

4.Press the START/PAUSE button, the washer will start the washing operation.

5.At the end of operation, the buzzer will sound.

- Take out the clothes in time when program ends, and hung to dry the clothes, in case the clothes become distortion.
- Do not wash with preset function.
- Water temperature should not exceed 40°C to prevent distortion.
- Wash the white or bright-colored clothes separately from the dark-colored clothes.
- Use special detergent for wool to relieve damage of clothes, and improve the wash effect.

1.Preparation:

- Load the laundry into the washer. Close the washer door.
 - Put the detergent and softener into the Detergent Case.
 - Connect the Drain Hose. Connect the Water Supply Hose to the faucet and turn the faucet on. Plug the Power Cord into a socket-outlet.
-

2.Press the POWER button to turn the power on.

3. Turn the PROGRAM knob and choose the program your need.

4.Select desired COURSE accordingly.

5.Press the START/PAUSE button, the washer will start the washing operation.

6.At the end of operation, the buzzer will sound.

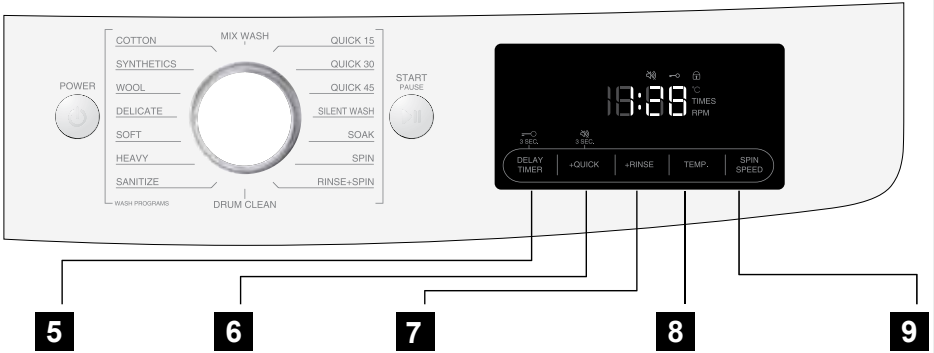

5 **DELAY TIMER button**

- To set delay start function. Adjust the time needed from process start to end.

6 **+QUICK button**

- Choose to quick wash by this button.
- It is not available for some programs.

7 **RINSE button**

- Choose to add times of rinse.
- It is not available for some programs.

8 **TEMP button**

- Choose different water temperature for different clothes and situation.
- Different water temperature range is for different program. The temperature cannot be adjusted for some programs.

9 **SPIN SPEED button**

- Choose different spin speed according to demand. The spin speed range is limited for some programs.

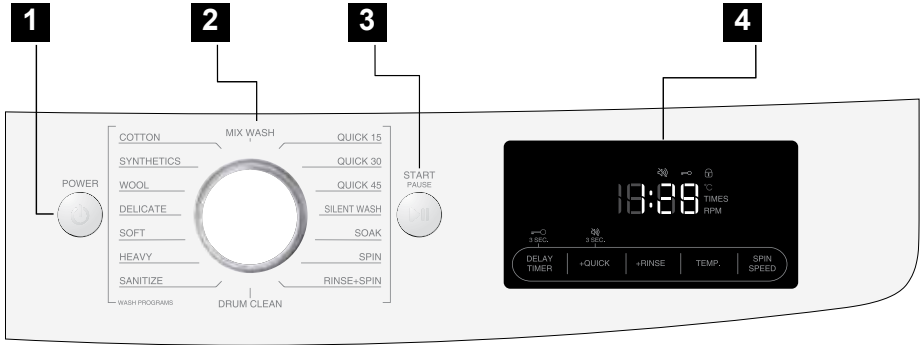

1 POWER ON/OFF button

- Press this button to turn on/off the power.
- When washing has finished, the power will be turned off automatically.

2 PROGRAM KNOB

- Choose proper program according to the clothes type and situation.

3 START/PAUSE button

- Press this button to start the operation.
- Press this button to pause the operation, and press it again to continue the rest program.

4 Display Window

- When the power is on, the window will display preset time/washing time/spinning time and spinning speed and so on.
- The window will display the left time during operation. For example: left time is 2h 20m.
2:20
- When there is error, the window will display error code. For example: no water entering in.
E11

How to Attach the Universal connector

1. Loosen the four screws and slide the top of the Universal connector (section A in the figure) onto the faucet. Then, securely tighten the four screws provided with the Universal connector by using a screwdriver to secure the top of the joint to the faucet.
2. Remove the CAUTION label from the Universal connector.
3. Turn the male coupler on the joint (section B in the top of the joint (section A in the figure)).
 - The appliance is to be connected to the water mains using new Water Supply Hose and Universal connector. Joint and old hose-sets should not be reused.
 - The new hose-sets supplied with the appliance are to be used and that old hose-sets should not be reused.

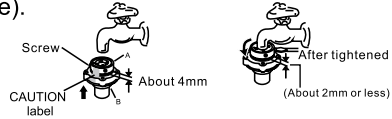

CAUTION:

If outer diameter of faucet is larger than calibre of the Joint Ring, loosen the four screws and remove the Joint Ring from the Universal connector.

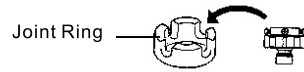

Installing Water Supply Hose to the Washer

Turn the nut clockwise till the nut turned tight while holding the hose.

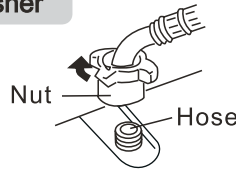

Turn the nut counterclockwise after turning the faucet off when you want to detach the water supply hose.

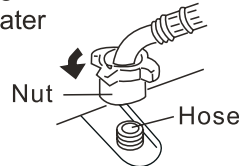

Connect of drain pipe

1. Put the pipe on the back of washer when it is not using. (as show in picture 1).
2. When washer works, put the pipe into drain basin(as show in picture 2). Or to put the drain pipe into sewer entrance to make sure it has space between pipe mouth and sewer entrance, if not, it will influence the drainage.
3. Clean pump filter regularly to make washer works well.

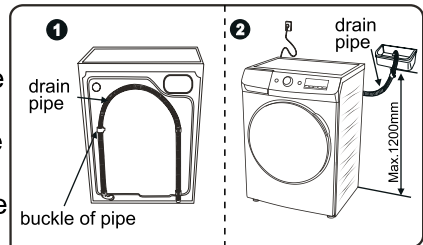

Remark: do not take out the buckle of pipe in picture 1 to avoid

Transportation

Two people are needed to carry the machine. One person on one side carries the machine by holding the machine feet.

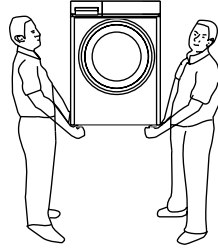

Location of washer

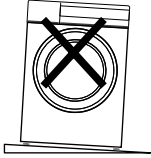

1. On the sloping ground

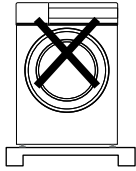

2. On the platform and the bracket

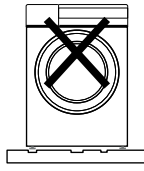

3. On the concavo - convex ground

Washing machine must be installed on the ground which must be hard, flat and skidproof. Please do not lay the washing machine on the soft blanket or wooden floor. It is forbidden to lay the washing machine on the platform or the bracket.

Remove the bolt used to fix the machine in transportation

To protect the machine in transportation, there are 4 bolts inserted into the inner part of the machine. Remove these bolts before use. (otherwise there will be strong shock, noise, and disfunction in spin process.)

1. Unscrew the bolts that are fixed before transportation by spanner(4 bolts)
 2. Remove the bolts horizontally.
 3. Fit the lid into the holes .
- Let the sales force or professional maintenance worker to install the machine.
 - Keep the dismantled bolts carefully , you will need them in house moving.
 - As the picture shows, please be sure to confirm that the base protection device is not stuck at the bottom of the washing machine before use, otherwise it will affect the usage of washing machine.

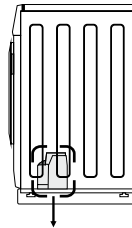
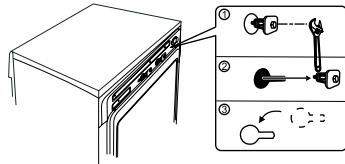

Base protection device

Adjust the machine horizontally

There will be strong shock, noise, and disfunction in operation if the washing machine is not steadily installed. Please adjust the front adjustable Leg.

Methods are as follows:



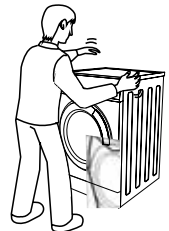
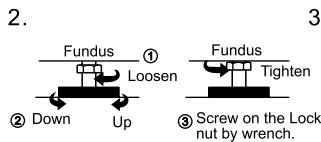
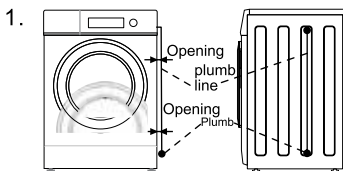

1. Check whether the washer is on a level surface using a plumb line as shown in the figure besides.
2. The washer is on level ground floor if the Frame line of washer is parallel with the plumb line.
3. Adjust the Adjustable Leg of washer if necessary to make the washer level as shown in the figure besides.
3. Put your hands on the washer diagonally, press and shake the washer slightly to make sure that the washer is steady.

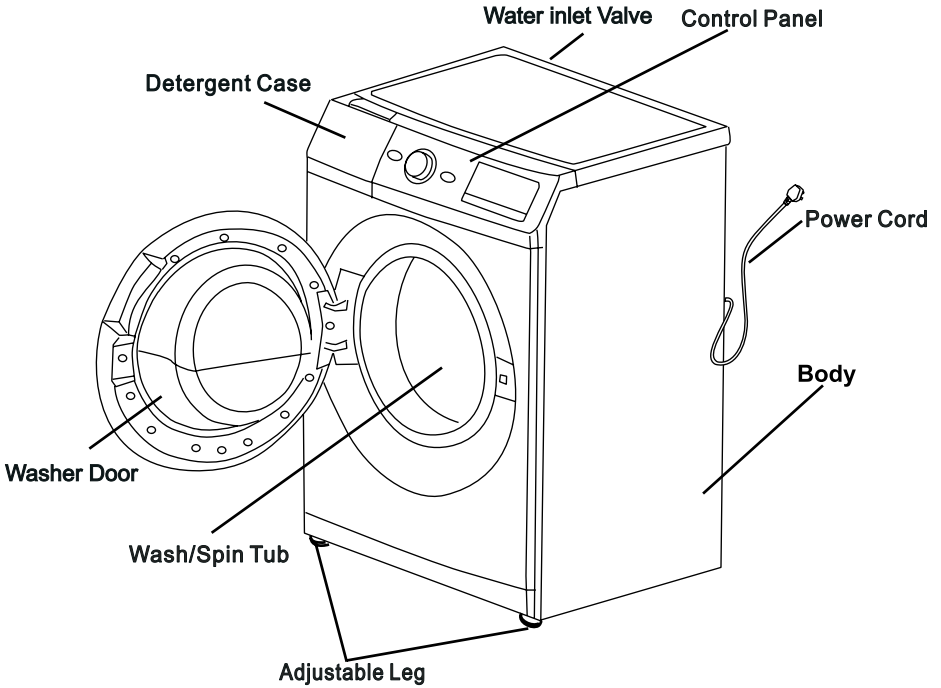

NAME OF PARTS



ACCESSORIES

Instruction manual	Water Supply Hose	Lid (4Piece)	Spanner
			

SAFETY NOTICE

- Keep child away from the washing spinning basket and do not place box or shelves next to the washing machine.

children may fall into the basket resulting in injuries.

This appliance is not intended for use by persons (including children) with reduced physical, sensory or mental capabilities, or lack of experience and knowledge, unless they have been given supervision or instruction concerning use of the appliance by a person responsible for their safety.



Prohibited

- The glass door becomes hot in process of high-temperature washing. Do not touch the door when the machine is on, especially children.
- If you need to open the door during high-temperature washing program, wait until the temperature drop to safe standard, and the door unlocked automatically.
- Packing material may be dangerous to kids, please keep all packing material (plastic bag foam etc) far away from the kids.



Prohibited

⚠ Attention

- Do not pull the wire from the socket when unplugging the unit.

To avoid electric shock or fire cause by short circuit may result.



Prohibited



- Please unplug the unit when not using the unit for a long period of time.

Electric shock or leakage may occur due to deformation of plastic parts of the unit.



- Electricity supply must be unplugged with dry hands during maintenance and repair.

Otherwise, electric leakage causing injuries may occur.

- If the power cord or supply cord is damaged, the manufacturer or its service agent or similarly qualified person must replace it in order to avoid a hazard.

- Water of above 50°C should not be used for washing.

Electric shock or leakage may occur due to deformation of plastic parts of the unit.



Prohibited

- Do not wash, rinse and spin the water proof fabric or cloth.

Sleeping bag, raincoat, cover of skiing, utilities, bicycles, cars and motors. Otherwise may lead to injury by abnormal vibration during spinning or damage the washing machine, wall, floor and clothes.



Prohibited

- Do not stand on or put weight on the top of the unit.

Otherwise, deformation and damage may result causing injuries.



Prohibited

- Two people are required in moving or transportation.

- Keep hands and feet away from the bottom of the washing when it is motion.

Ports in motion beneath the unit may cause injuries.



Prohibited



Water leakage

- Check water supply hose connection by turning on the water before washing. To prevent damages caused by possible water leakage due to loosen screw or not tightly.
- The new hose-sets supplied with the appliance are to be used and that old hose-sets should not be reused.
- Do not block the ventilation openings on the bottom of washer by carpeting when the washer is installed on a carpeted floor.



Water leakage

Water supply hose should be tightly screwed to the unit.

Failure to do so may result in water leakage. Used for a long period of time, the unit may result in water leakage caused by loosen union nut. So please check it in time and screw tightly again.

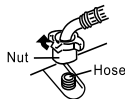

- Please turn off the water tap when not using the unit.

To prevent damages caused by water leakage.





- To protect the user and other people's health and property, be sure to observe the following safety notice.



WARNING

Please read this part of substance carefully for proper operation before using your machine.

- The precautions stated here are classified as "Warning" and "Attention" according to the damage and the emergency caused by misoperation, and are described respectively in line with the marks below.

 Warning	With no respect to mark, the misoperation may cause death or GBH.
 Attention	With no respect to mark, the misoperation may cause body harm or object damage.

		
This mark indicates the content of warning or attention.	This mark indicates the prohibited action.	This mark indicates the compulsory action to be carried out.

 Warning	
<ul style="list-style-type: none"> ● Dismantling, repair or alterations should only be carried out by professional technician as otherwise you may be subject to electric shock, may cause fire or get injured. 	<ul style="list-style-type: none"> ● This washing machine is equipped with the electricity wire with bielectrode grounding socket. The creepage protector shall be used if possible.
<ul style="list-style-type: none"> ● Electricity supply must be unplugged with dry hands. <p>Otherwise, this may cause electric shock.</p>	<p>To prevent electricity leak which may cause injuries.</p>  <p style="text-align: right;">Grounding</p>
<ul style="list-style-type: none"> ● Damaged or loosen wire or plug should not be used. <p>Otherwise electric shock, short circuit or fire may take place.</p>	<ul style="list-style-type: none"> ● Please use the single socket with special voltage and current matched with plug marked specification. <p>The share of the same socket with other electric appliances may cause fire due to excessive.</p>
<ul style="list-style-type: none"> ● Do not damage wire. Do not damage or alter the wire forcibly bend, pull twist or handle the wire. Beside, please do not put weigh on or trap the wire. <p>Damage of wire may case electric shock or fire.</p>	<ul style="list-style-type: none"> ● Thoroughly wipe the power plug when dirt is adhering the prong or around the base of the prong. <p>Clear</p> <p>Failure to do so may cause a fire.</p>
<ul style="list-style-type: none"> ● Do not put water in direct contact with the unit during maintenance and repair. <p>This may cause short circuit or electric shock.</p>	<ul style="list-style-type: none"> ● Washing machine should not be installed in humid place or in places exposed to wind and rain. <p>Otherwise, electricity leak causing electric shock or fire may occur.</p>
<ul style="list-style-type: none"> ● Do not put gasoline, benzine, alcohol, thinner of fabrics with these stains into or near to the washing machine. <p>To prevent fire or explosion which may cause injuries.</p>	<ul style="list-style-type: none"> ● This washing machine is strictly prohibited to get close to the locations with candle, mosquito-repellent incense, dog-end or other kinds of open flame. <p>To avoid injuries caused by the lock damage.</p>
<p>Prohibited</p>	<p>Prohibited</p>
<p>Prohibited</p>	<ul style="list-style-type: none"> ● Do not operate the machine when there is gas leak. <p>Prohibited</p>

CONTENTS

SAFETY NOTICE	1 ~ 2
NAME OF PARTS	3
ACCESSORIES	3
INSTALLATION INSTRUCTIONS	4 ~ 5
NAMES AND FUNCTIONS OF CONTROL PANEL	6 ~ 7
STANDARD USAGE	8
HOW TO USE THE WOOL PROGRAM	9
HOW TO USE THE START DELAY COURSE	10
COURSE CHOOSING GUIDE	11
CARE AND MAINTENANCE	12 ~ 13
LOCK AND UNLOCK THE DOOR	14
DETERGENT CASE GUIDELINES	14
VARIOUS FUNCTIONS	
CHILD LOCK FUNCTION	15
HOW TO DRAIN REMAINING WATER	15
HOW TO DELETE THE END BUZZER	15
WASHING TIPS	15
NO TROUBLE CONDITIONS	16
TROUBLE SHOOTING GUIDE	17
SPECIFICATIONS	18



مرکز خدمات پس از فروش
تلفن: ۸۲۲۶۶ - ۰۲۱ داخلی ۱
service@iominds.com

رضایت مشتری
تلفن: ۸۲۲۶۶ - ۰۲۱ داخلی ۲
rezayat@maadiran.com

صندوق پستی
۱۹۹۴۸ - ۳۴۵۷۱
sanaye@maadiran.com

دفتر مرکزی (فروش):
تهران، میدان ونک، خیابان شهید خدایمی (بیژن سابق)، خیابان آفتاب، پلاک ۳
تلفن: ۸۲۲۶۶ - ۰۲۱ فاکس: ۳۱ - ۸۸۶۲۳۷۳۰ - ۰۲۱

www.maadiran.com
www.xvision.ir

maadiran.com
xvision.ir

مادیران
نماد اطمینان



12020502020660