

X·VISION

دفترچه راهنمای یخچال های

S7-WI/SI

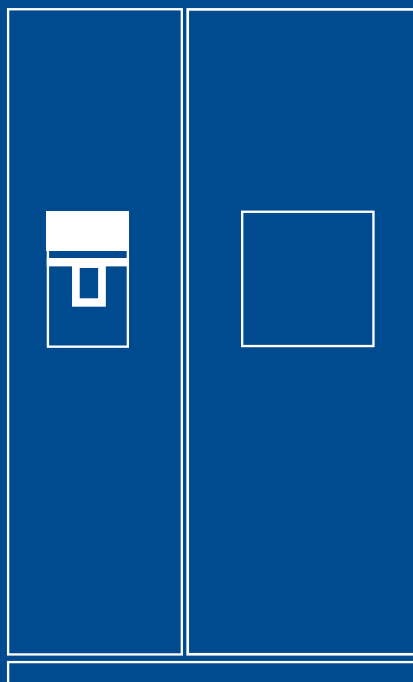

لطفا این دفترچه را قبل از استفاده از دستگاه با دقت مطالعه فرمایید.

شرکت صنایع ماشین‌های اداری ایران در سال ۱۳۴۳ تاسیس گردید. این شرکت شامل شرکت‌های زیرمجموعه متعددی در حوزه‌های مختلف می‌باشد که از جمله آن‌ها می‌توان به شرکت صنایع لوازم خانگی مادیران اشاره نمود.

مادیران با بیش از نیم قرن سابقه و حضور فعال در کشور، پیشرو در تولید و عرضه محصولات متعددی در حوزه لوازم خانگی، الکترونیک، فناوری اطلاعات و ... با برندهای مختلف از جمله ایکس ویژن و تی‌سی‌ال می‌باشد.

مادیران همچنین به عنوان یک برند کارآفرین، توانسته تا امروز زمینه اشتغال بسیاری از نیروهای جوان و برتر کشور را فراهم آورد.

کارخانه لوازم خانگی

کارخانه لوازم خانگی مادیران واقع در منطقه ویژه اقتصادی پیام در سال ۱۳۹۷ احداث گردید تا با بهره‌گیری از بروزترین و پیشرفته‌ترین ماشین‌آلات اقدام به تولید محصولاتی بسیار با کیفیت و در سطح جهانی، بخش وسیعی از نیاز بازار لوازم خانگی در داخل کشور را تامین نماید.

محصولات اصلی شرکت صنایع لوازم خانگی مادیران،

- یخچال و فریزر
 - ماشین لباسشویی
 - ماشین ظرفشویی
 - دستگاه تهویه مطبوع (کولرگازی)
- و با دو برند ایکس ویژن و تی‌سی‌ال می‌باشد.

خدمات پس از فروش مادیران

شرکت پشتیبانی فروش مادیران، به عنوان بازوی اصلی خدمات رسانی به مشتریان، پاسخگوی نیاز ایشان در امور نصب و راه اندازی دستگاه‌ها، خدمات پس از فروش و رفع مشکلات دستگاه‌ها می‌باشد. خدمات پس از فروش مادیران، با بهره‌مندی از دفاتر استانی و شعب فراوان در سراسر کشور، آماده ارائه خدمات پیشرفته و حرفه‌ای در کوتاه‌ترین زمان ممکن می‌باشد. مشتریان محترم برای بهره‌مندی از این خدمات می‌توانند با شماره ۰۲۱-۸۲۲۶۶-۲۱ (داخلی ۱) تماس حاصل نمایند.

	۱	دستورالعمل‌های ایمنی
	۸	معرفی محصول
معرفی ویژگی‌های محصول	۸	
معرفی قسمت‌های مختلف محصول	۹	
ابعاد محل نصب	۱۰	
	۱۱	نصب و راه اندازی دستگاه
	۱۲	استفاده از دستگاه
آماده سازی دستگاه قبل از استفاده	۱۲	
لوله کشی آب سردکن	۱۲	
راه اندازی دستگاه	۱۲	
صفحه کنترل	۱۲	
تنظیم دمای فریزر	۱۳	
تنظیم دمای یخچال	۱۳	
قفل صفحه کنترل	۱۳	
زنگ هشدار باز بودن درب	۱۳	
دکمه دیسپنسر آب و یخ	۱۴	
محفظه یخچال	۱۶	
محفظه فریزر	۱۷	
نکاتی در رابطه با صرفه جویی در مصرف انرژی	۱۹	
	۲۰	سرویس و نگهداری
برفک زدایی	۲۰	
تمیز کردن دستگاه	۲۰	
باز کردن و نصب یخ‌ساز	۲۰	
اطلاعات عمومی	۲۱	
اشکالات متداول	۲۳	
	۲۷	نقشه مدار دستگاه

⚠️ احتیاط: استفاده از این دستگاه برای کودکان ۸ سال به بالا، افراد کم توان جسمی، ذهنی یا روحی و همچنین افرادی که فاقد تجربه یا دانش کافی استفاده از دستگاه را داشته باشند بلا مانع است؛ مشروط بر آنکه تحت نظارت بوده و یا دستورالعمل استفاده صحیح و بی‌خطر از دستگاه به آنها ارائه شده و از خطرات مربوطه اطلاع داشته باشند. به کودکان اجازه ندهید با دستگاه بازی کنند. تمیز کردن، سرویس و نگهداری مجاز توسط کودکان نباید بدون نظارت انجام شود. گذاشتن مواد غذایی در داخل یخچال یا برداشتن آن‌ها توسط کودکان ۳ تا ۸ سال مانعی ندارد.

در سیستم خنک‌کننده دستگاه از گاز ایزوبوتان مبرد استفاده شده است. این گاز طبیعی از سطح بالای سازگاری با محیط زیست برخوردار بوده اما با این وجود قابل اشتعال است. در هنگام حمل، نصب و جابجایی دستگاه، اطمینان حاصل کنید که به قطعات سیستم خنک‌کننده آسیب وارد نشود.

توجه داشته باشید که گاز خنک‌کننده R600a قابل اشتعال است.

نماد هشدار ISO 7010 W021 :

خطر آتش‌سوزی / مواد قابل اشتعال



هشدار:

- ۱- یخچال را در محلی قرار دهید که به آسانی بتوان به پریز برق دسترسی پیدا کرد.
- ۲- در صورت آسیب دیدن کابل برق، برای پیشگیری از وقوع حادثه، از شرکت سازنده، مرکز خدمات پس از فروش مربوطه یا اشخاص واجد شرایط بخواهید تا آن را تعویض نمایند.
- ۳- از مسدود کردن دریچه‌های تهویه دستگاه در بدنه و داخل یخچال خودداری نمایید.
- ۴- جهت تسریع یخ زدایی مواد غذایی، از به‌کاربردن هرگونه وسیله مکانیکی (مانند سشوار) یا روشی غیر از آنچه که توسط سازنده توصیه شده است، خودداری نمایید.
- ۵- از آسیب زدن به مدار سیستم خنک‌کننده دستگاه خودداری کنید.
- ۶- از قرار دادن وسایل الکتریکی در محفظه یخچال به جز مواردی که توسط سازنده توصیه شده است، خودداری نمایید.
- ۷- در این دستگاه از گاز R600a به عنوان مبرد و سیکلونپنتان به عنوان ماده فوم‌زا استفاده شده است که هردو به راحتی قابل اشتعال هستند؛ به همین علت دستگاه بلا استفاده را دور از آتش نگه داشته و هرگز برای دفع یا تعمیر آن از آتش استفاده نکنید.
- ۸- جهت پیشگیری از خطر برق‌گرفتگی، قبل از استفاد از دستگاه سیم ارت سبز و زرد را متصل کنید.
- ۹- در صورت نیاز، هنگام معدوم نمودن دستگاه قدیمی، بر اساس مقررات و آیین‌نامه‌های محل زندگی خود عمل کنید.

۱۰- گاز مبرد و گاز استفاده شده در عایق‌بندی، قابل اشتعال بوده؛ از این رو معدوم کردن دستگاه مستعمل و از کارافتاده باید در مراکز مجاز دفع ضایعات صورت گیرد. همچنین از قرار دادن دستگاه در مجاورت شعله خودداری نمایید.

۱۱- هنگام نصب و راه اندازی دستگاه دقت کنید تا کابل برق گیر نکرده یا آسیب نبیند.

۱۲- از قراردادن چند راهی سیار یا منبع تغذیه پرتابل در پشت دستگاه خودداری کنید.

۱۳- جهت جلوگیری از آلوده شدن مواد غذایی نکات زیر را رعایت نمایید:

- باز گذاشتن درب دستگاه به مدت طولانی می‌تواند باعث بالا رفتن بیش از حد دمای داخل محفظه شود.

- بدنه یخچال که در تماس مستقیم با مواد غذایی بوده و همچنین قسمت‌های قابل دسترس تخلیه آب را بطور مرتب تمیز کنید.

- گوشت و ماهی خام را در ظروف مناسب در یخچال نگهداری کنید تا با مواد غذایی دیگر تماس نداشته باشند و یا آب آن‌ها بر روی مواد غذایی دیگر چکه نکند.

*محفظه مواد غذایی دو ستاره (***) برای نگهداری مواد غذایی از پیش منجمد شده، نگهداری یا تهیه بستنی و ساختن یخ مناسب است.

محفظه مواد غذایی یک ستاره ()، دو ستاره (***) و سه ستاره (***) برای منجمد کردن مواد غذایی تازه مناسب نیستند.

- چنانچه به مدت طولانی از یخچال استفاده نمی‌کنید، آن را خاموش کرده و پس از انجام اقدامات لازم از جمله برفک زدایی، تمیز و خشک کردن آن، برای جلوگیری از ایجاد کپک درب دستگاه را نیمه باز بگذارید.

علامت سمت راست به این معناست که این کالا نباید همراه با سایر زباله‌های خانگی دفع گردد. جهت پیشگیری از آسیب احتمالی به محیط زیست و سلامتی انسان به علت دفع کنترل نشده زباله‌ها و برای حمایت از استفاده مجدد و پایدار از منابع مواد، آن را باز یافت نمایید. برای باز گرداندن دستگاه منسوخ خود آن را به مرکز جمع آوری و برگشت ضایعات تحویل داده یا با نمایندگی مربوطه تماس بگیرید تا برای بازیافت سازگار با محیط زیست محصول اقدامات لازم را انجام دهند.





این راهنما حاوی نکات ایمنی مهم است.
کلیه نکات ایمنی را مطالعه نموده و مطابق آنها عمل نمایید.

نماد هشدار ایمنی، نکات ایمنی در مورد خطراتی که می‌تواند منجر به آسیب دیدگی یا مرگ شما یا دیگران و همچنین آسیب دیدن دستگاه شود، هشدار می‌دهند. مفهوم نماد هشدار ایمنی و سپس واژه خطر، هشدار یا احتیاط قبل از نکات ایمنی به ترتیب زیر است:



خطر: عدم رعایت این نکات منجر به مرگ یا صدمات جدی خواهد شد. 

هشدار: عدم رعایت این نکات منجر به مرگ یا صدمات جدی خواهد شد. 

احتیاط: عدم رعایت این نکات، ممکن است منجر به آسیب جزئی یا نسبی شخص یا آسیب دیدن دستگاه شود. 

اتصال دستگاه

این دستگاه فقط با برق $220-240V/50Hz$ قابل استفاده بوده و دامنه نوسان مجاز ولتاژ برق ۱۸۷ تا ۲۴۲ ولت است. چنانچه فرکانس ولتاژ برق ۵۰ هرتز نباشد، امکان **احتیاط** استفاده از دستگاه وجود ندارد. 

جهت حفظ ایمنی، پریز برق و کابل دستگاه باید قابلیت مقاومت در برابر جریان بیش از ۱۰ آمپر را داشته باشند.

نکات ایمنی و هشدار

جهت کاهش خطر برق‌گرفتگی، آتش‌سوزی یا صدمات شخصی در حین استفاده از دستگاه نکات ایمنی اولیه زیر را رعایت نمایید:

قبل از استفاده از دستگاه کلیه نکات ایمنی را مطالعه نمایید.

هشدار

از آسیب زدن به مدار خنک‌کننده دستگاه خودداری کنید. تماس گاز مبرد با چشم منجر به صدمات جدی خواهد شد. در صورت تماس گاز مبرد با چشم بلافاصله به پزشک مراجعه نمایید.

- ۱- این دستگاه برای افراد (از جمله کودکان) کم‌توان جسمی، ذهنی یا روحی و همچنین افرادی که فاقد تجربه یا دانش کافی استفاده از دستگاه را داشته باشند طراحی نشده است؛ مگر آنکه تحت نظارت بوده و یا دستورالعمل استفاده صحیح و بی‌خطر از دستگاه توسط سرپرست آنها ارائه شده باشد.
- ۲- برای اطمینان از دستکاری نشدن دستگاه توسط کودکان، بهتر است هنگام استفاده آنها از یخچال نظارت داشته باشید.
- ۳- از نگهداری یا استفاده از مواد اشتعال‌زا، اتر، مواد نفتی، الکل، دارو، گاز LP (گاز مایع)، اسپری یا لوازم آرایشی در مجاورت یا داخل یخچال خودداری کنید؛ در غیر اینصورت ممکن است باعث انفجار یا آتش‌سوزی شود.
- ۴- از قرار دادن ظروف شیشه‌ای در محفظه فریزر یا خروجی هوای محفظه یخچال خودداری کنید؛ در غیر اینصورت ممکن است باعث ترکیدن ظروف یا ترک خوردن آنها شود.
- ۵- از اتصال سیم ارت دستگاه اطمینان حاصل کنید.
- ۶- در صورتیکه دستورالعمل‌های اتصال زمین برای شما نامفهوم است یا در مورد اتصال صحیح آن تردید دارید، می‌توانید از تکنسین برق یا سرویس کار بخواهید شما را در این مورد راهنمایی کند. صحیح نبودن اتصال زمین ممکن است باعث خراب شدن دستگاه یا برق‌گرفتگی شود.
- ۷- از نگهداری مواد قابل انفجار مانند قوطی‌های اسپری حاوی مواد اشتعال‌زا در یخچال خودداری کنید.
- ۸- این دستگاه جهت مصارف خانگی و موارد مشابه قید شده در ذیل، در نظر گرفته شده است:
 - آشپزخانه پرسنل فروشگاه‌ها، ادارات و سایر محیط‌های اداری
 - خانه‌های روستایی، مشتریان هتل‌ها، متل‌ها و سایر محیط‌های مسکونی
 - پانسیون و مسافرخانه
 - کترینگ و موارد مشابه

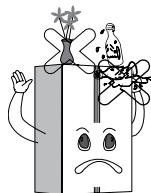
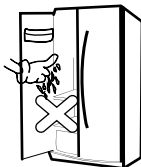
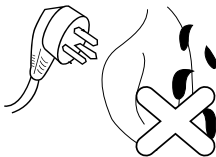
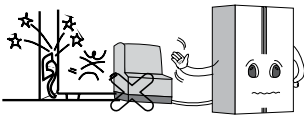
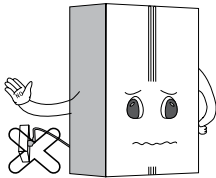
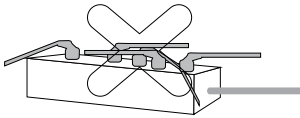

- از پریز برق جداگانه برای اتصال دستگاه به برق استفاده کنید. استفاده از یک پریز برای چند لوازم برقی ممکن است منجر به آتش‌سوزی شود.
- دستگاه را در مکان خشک و دارای تهویه مناسب نصب نمایید.
- یخچال را در محلی قرار دهید که نزدیک به پریز برق باشد تا در صورت بروز حادثه بتوان برق آن را به آسانی قطع کرد.
- دوشاخه برق را رو به بالا به پریز برق متصل نکنید یا اجازه ندهید در پشت یخچال به آن فشار وارد شود.
- نفوذ آب در دوشاخه ممکن است باعث برق‌گرفتگی یا آتش‌سوزی شود.
- برای جلوگیری از آسیب دیدن کابل برق از خم شدن کابل یا وارد کردن فشار با قرار دادن اشیای سنگین بر روی آن خودداری کنید. در صورت آسیب دیدن کابل برق، برای پیشگیری از وقوع حادثه، از شرکت سازنده، مرکز خدمات پس از فروش مربوطه یا اشخاص واجد شرایط بخواهید تا آن را تعویض نمایند.
- هنگام تمیز کردن یخچال یا تعویض لامپ محفظه یخچال، دوشاخه آن را از پریز برق خارج نمایید؛ در غیراینصورت ممکن است منجر به برق‌گرفتگی یا آتش‌سوزی شود. در صورت آسیب دیدن لامپ LED جهت تعویض آن با نمایندگی خدمات پس از فروش تماس بگیرید.
- با یک دستمال خشک و تمیز آب یا گرد و غبار دوشاخه را تمیز کنید هرگز با دست مرطوب به دوشاخه دست نزنید و هنگام اتصال دوشاخه به پریز برق از قرار گرفتن کامل شاخک‌های دوشاخه در پریز اطمینان حاصل کنید.
- هرگز با دست مرطوب یا خیس به ظروف یا مواد غذایی داخل فریزر دست نزنید چرا که ممکن است باعث سرمازدگی دستتان شود.
- از قرار دادن اشیاء سنگین و خطرناک، فنجان، گلدان گل، لوازم آرایشی، دارو یا ظروف محتوی آب بر روی یخچال فریزر خودداری کنید؛ چرا که ممکن است با باز و بسته کردن درب یخچال یا فریزر سقوط کرده و باعث جراحات شخصی، برق‌گرفتگی یا آتش‌سوزی شوند.

● از اسپری کردن آب بر روی بدنه و داخل یخچال یا تمیز کردن آن با تینر یا بنزین خودداری کنید.



● چنانچه بخواهید پس از خاموش کردن دستگاه مجدداً آن را روشن کنید حداقل ۵ دقیقه منتظر بمانید؛ در غیر اینصورت ممکن است باعث ایجاد اختلال در عملکرد فریزر شود.

● هرگز از یخچال برای مصارف غیرخانگی (نگهداری دارو، مواد آزمایشگاهی، خون، استفاده در کشتی و غیره استفاده نکنید چرا که ممکن است باعث وقوع خطرات غیرمنتظره از قبیل آتش سوزی، برق‌گرفتگی، فاسد شدن مواد نگهداری شده یا واکنش شیمیایی مواد شود.

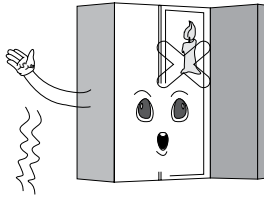

● هرگز از سشوار برای خشک کردن محفظه داخلی یا شمع و لامپ برای از بین بردن بوی نامطبوع یخچال فریزر استفاده نکنید؛ در غیر اینصورت ممکن است منجر به آتش‌سوزی یا انفجار شود.

● هرگز از درب یا طبقات درب یخچال آویزان نشوید این کار ممکن است باعث افتادن یخچال یا آسیب دیدن دست شما شود. خصوصاً به کودکان اجازه ندهید این کار را انجام دهند.



● در صورت نشست گاز، از دست زدن به یخچال، پریز برق خودداری کرده و بلافاصله محل نشست گاز را تهویه کنید. انفجار ناشی از جرقه ممکن است باعث آتش‌سوزی یا سوختن دستگاه شود. در صورت نشست گاز در اثر آسیب شدید وارد شده به آن در حین تحویل، نصب یا استفاده از یخچال، هرگونه جرقه می‌تواند باعث آتش‌سوزی شود.

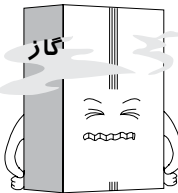

● از فرو بردن اشیای فلزی یا دست در خروجی هوای خنک، کاور، زیر یخچال، گریل ضد حرارت (دریچه خروجی) در پشت دستگاه خودداری کنید؛ چرا که ممکن است باعث برق‌گرفتگی یا آسیب‌دیدگی شود.

● از قرار دان یخ در ظروف کریستالی ظریف یا سرامیکی خودداری کنید چرا که ممکن است ظروف کریستالی یا سرامیکی شکسته و موجب آسیب‌دیدگی شود.

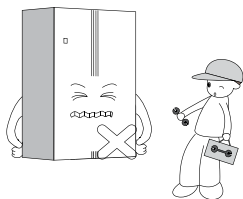

- در صورت آسیب دیدن کابل برق، برای پیشگیری از وقوع حادثه، از شرکت سازنده، مرکز خدمات پس از فروش مربوطه یا اشخاص واجد شرایط بخواهید تا آن را تعویض نمایند.
- در صورت فرو رفتن دستگاه در آب قبل از استفاده آن را کنترل کنید؛ چرا که ممکن است باعث برق گرفتگی یا آتش‌سوزی شود.
- از نصب یخچال در مکان مرطوب یا محلی که در معرض آب یا باران باشد خودداری کنید. از آنجایی که آسیب دیدن عایق قطعات الکتریکی ممکن است باعث نشئی برق شود، بطور مرتب دستگاه را کنترل کنید.
- هرگز تعمیر، از رده خارج کردن یا تنظیم دستگاه را جز کارشناسان واجد شرایط به اشخاص متفرقه واگذار نکنید؛ چرا که ممکن است باعث آسیب‌دیدگی، برق گرفتگی یا آتش‌سوزی شود.

معرفی ویژگی‌های محصول

- **صرفه جویی در مصرف انرژی و کاهش ایجاد صدا**
این دستگاه مجهز به عملکرد عملکرد سریع، صرفه جویی در مصرف انرژی، کاهش صدای یخچال، سیستم برودتی بهینه است.
- **کنترل دقیق دما**
سیستم کنترل میکرو کامپیوتر مجزا برای تنظیم، کنترل و نمایش دمای فریزر و دمای یخچال، کنترل بسیار دقیق.
- **برفک زدایی خودکار**
برنامه ویژه برای کاهش نوسانات دمای یخچال برای تازه نگه داشتن مواد غذایی.
- **صفحه نمایش LED و دکمه‌های لمسی**
صفحه کنترل به ترتیب تنظیم دمای محفظه یخچال و فریزر و وضعیت عملکردی دستگاه را نمایش می‌دهد. برای اعمال تنظیمات، دکمه‌های لمسی با کاربری آسان تعبیه شده‌اند.
- **سیستم زنگ هشدار باز ماندن درب یخچال فریزر**
در صورت باز ماندن درب یخچال به مدت بیش از ۱ دقیقه، زنگ هشدار به صدا در آمده و به شما یادآوری می‌کند تا درب یخچال یا فریزر را ببندید.
- **شیشه سکوریت، ایمن و قابل اعتماد**
شیشه سکوریت، ایمن و قابل اعتماد، تمیز کردن آسان و بادوام.
- **قابلیت جدا شدن و تمیز کردن آسان نوار دور درب**
نوار دور درب را به آسانی می‌توان تمیز کرد، قابل جدا شدن بوده و عمر طولانی دارد.
- **یخ‌ساز خودکار**
این دستگاه مجهز به یخ‌ساز خودکار بوده که می‌توان از قسمت بیرونی درب به آب خنک و یخ به صورت خردشده و قالبی دسترسی پیدا کرد.

معرفی قسمت‌های مختلف محصول

تصاویر این راهنما صرفاً به عنوان یک طرح کلی و نمونه نشان داده شده‌اند. برخی از ویژگی‌ها و قطع‌ها ممکن است کاملاً با یخچال فریزر شما همخوانی نداشته باشند و ساختار و تنظیمات خاص آن به دستگاه خریداری شده بستگی دارد.

ظاهر و مشخصات محصول واقعی در مدل‌های مختلف متفاوت است.

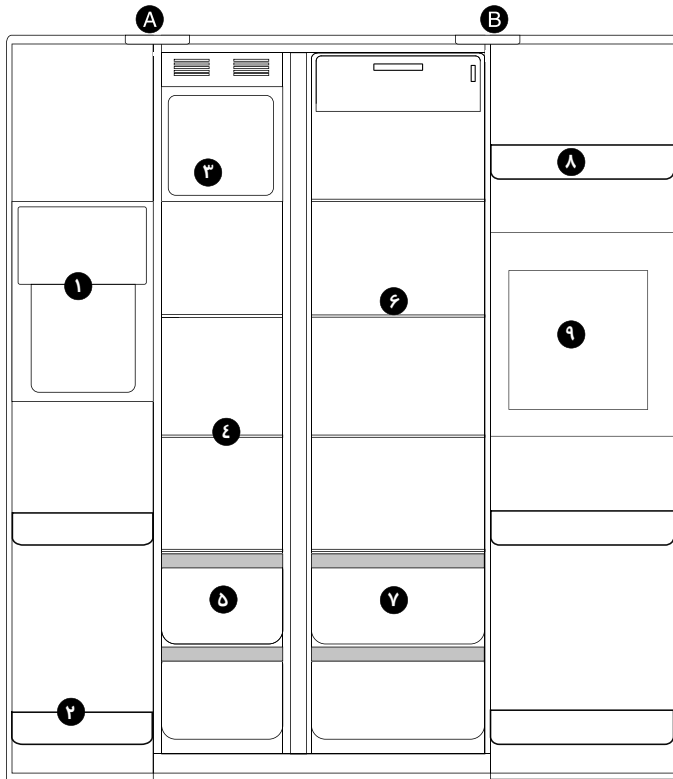

A: محفظه فریزر

۱- آب سرد کن

۲- محفظه بطری درب فریزر

۳- محفظه نگهداری یخ

۴- طبقات شیشه‌ای فریزر

۵- کشوی فریزر

B: محفظه یخچال

۶- طبقات شیشه‌ای یخچال

۷- کشوی یخچال

۸- محفظه بطری درب یخچال

۹- مینی بار

ابعاد محل نصب

مکان مناسبی را برای نصب دستگاه خود انتخاب کنید که دارای سطح صاف بوده و استفاده از آن آسان باشد. از قرار دادن دستگاه در مجاورت منابع گرما، در معرض نور مستقیم خورشید یا رطوبت خودداری کنید.

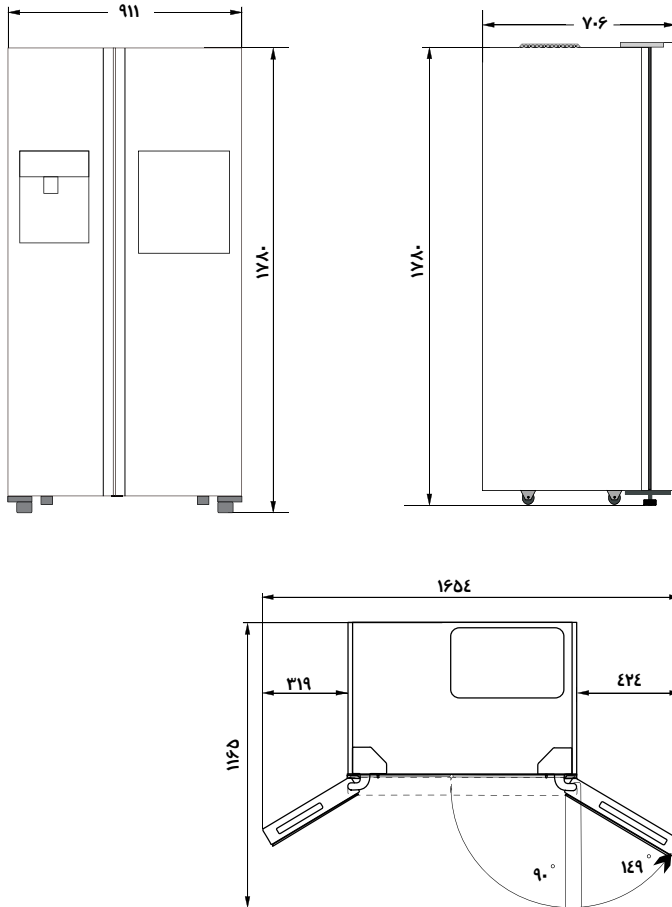

- شکل فوق برای نصب دستگاه صرفاً یک طرح کلی بوده و دستگاه خریداری شده را نشان نمی‌دهد. ابعاد دقیق باید بر اساس دستگاه خریداری شده در نظر گرفته شود.
- برای اطمینان از گردش کامل هوا در اطراف یخچال فضای کافی در اطراف آن در نظر بگیرید در صورت نصب پانل یا کابینت در بالای یخچال فاصله لازم را برای جابجا کردن دستگاه در مواقع لزوم حفظ کنید.

حمل و جابجایی دستگاه

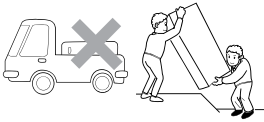

- از سر و ته کردن یا خواباندن یخچال در حین حمل خودداری کنید.
- در حین حمل دستگاه هرگز از دستگیره یا درب آن استفاده نکنید و برای حمل دستگاه قسمت پایین یخچال را بلند کنید.

محل نصب دستگاه

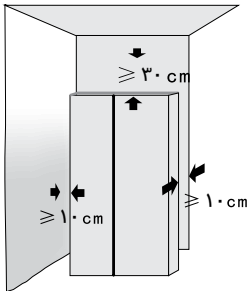

- دستگاه را بر روی سطح صاف و محکم قرار دهید در صورت نیاز به ضربه گیر به جای استفاده از فوم محافظ یخچال از ضربه گیرهای محکم، ثابت و غیر قابل اشتعال استفاده نمایید.
- از نصب یخچال در محل مرطوب که در معرض پاشش آب است، خودداری کنید. لکه‌های آب، مایعات و سایر لکه‌ها را بلافاصله با دستمال نرم تمیز کنید چرا که ممکن است زنگ زدگی ناشی از وجود لکه‌ها بر مولفه‌های الکتریکی دستگاه تأثیر بگذارد.
- یخچال و فریزر را در محلی قرار دهید که از تهویه مناسب هوا برخوردار باشد. فضای مشخصی در دو طرف و پشت یخچال در نظر بگیرید و از پوشاندن و مسدود کردن صفحه مشبک تهویه هوا در محافظ کمپرسور در پشت یخچال خودداری کنید. یخچال را دور از منبع گرما یا نور مستقیم خورشید قرار دهید.

تنظیم پایه‌های پلاستیکی

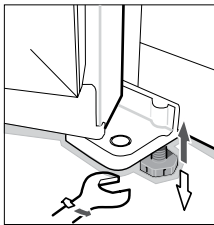

- پیش از باز کردن بسته بندی دستگاه، پایه‌های پلاستیکی کاملاً پیچ شده اند. پس از باز کردن بسته بندی دستگاه برای نصب آن حتماً ارتفاع پایه‌های پلاستیکی را تنظیم کنید. پایه‌های پلاستیکی را با دست یا آچار تنظیم کنید.
- برای جلوگیری از لرزش، تکان یا ایجاد سرو صدا، پایه‌های پلاستیکی و چرخ‌های پشتی دستگاه را طوری تنظیم نمایید که کاملاً با سطح زمین تماس پیدا کنند. هنگام جابجا کردن یخچال، پایه‌ها را در خلاف جهت عقربه‌های ساعت بچرخانید تا از سطح زمین فاصله گرفته و سپس به آرامی یخچال را هل دهید تا حرکت کند.

آماده‌سازی دستگاه قبل از استفاده

- کلیه لوازم بسته بندی از قبیل فوم ضربه گیر زیر یخچال و چسب‌های نگهدارنده لوازم جانبی موجود در جعبه را باز کنید.
- یخچال را در محل مناسب قرار داده و برای تراز شدن دستگاه، پایه‌ها را تنظیم کنید. بهتر است قبل از استفاده از دستگاه آن را تمیز کنید.
- سلفون محافظ را جدا کنید: برای محافظت دستگاه از خراشیدگی در حین تولید و حمل، پوشش پلاستیکی نازک و شفافی روی بدنه دستگاه کشیده شده است که در صورت تمایل می‌توانید آن را جدا کرده یا به همان حالت باقی بگذارید.
- دستگاه را در محل مورد نظر قرار داده و آن را تراز کنید. دستگاه را تمیز کنید و قبل از روشن کردن آن در حدود ۲ الی ۶ ساعت در همان حالت باقی بگذارید و پس از آن برای اطمینان از عملکرد صحیح و عادی آن دستگاه را روشن کنید.

لوله کشی آب سردکن

- هشدار: آب سرد کن را فقط باید به منبع آب آشامیدنی متصل نمایید.
- اتصال منبع آب به دستگاه باید توسط متخصص مربوطه انجام شود.
- یخچال را به لوله آب سرد با مشخصات زیر وصل کنید:
حداقل فشار آب: 1/4 bar حداکثر فشار آب: 6/9 bar
- هنگام استفاده از یخ‌ساز، اطمینان حاصل کنید که لوله شیر آب به طور معمول متصل شده و شیر آب باز باشد، همچنین فضای کافی برای شیر متصل به منبع آب در نظر گرفته شود.
- پس از راه اندازی یخچال و زمانی که فعالیت آن در حالت پایدار قرار گرفت، یخ‌ساز دستگاه فعال می‌شود. در صورت روشن کردن دستگاه برای اولین بار، ۵ ساعت پس از شروع بکار عادی یخچال فریزر می‌توانید از آبسرد کن استفاده کنید. تکه‌های یخ و یخ خرد شده نیز پس از ۱۲ ساعت قابل دسترس خواهد بود.

راه اندازی دستگاه

- کابل برق را به پریز وصل کرده و دستگاه را روشن کنید.
- در صورت روشن کردن دستگاه برای اولین بار صفحه نمایش بترتیب دمای یخچال و فریزر را نشان می‌دهد. (دمای یخچال بر روی ۵ °C و دمای فریزر بر روی ۱۸ °C- تنظیم شده است.

صفحه کنترل

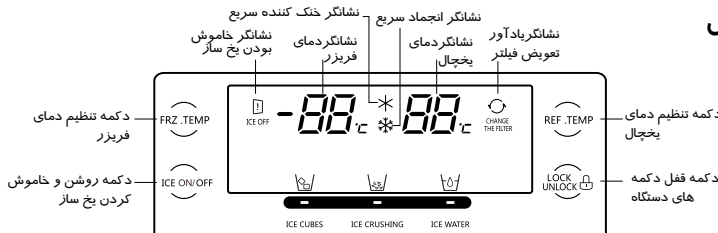

تنظیم دمای فریزر

- دمای فریزر به طور پیش فرض بر روی 18°C - تنظیم شده است. برای تغییر دمای فریزر دکمه FRZ.TEMP را فشار دهید. با هر بار فشار دادن این دکمه دمای فریزر به ترتیب زیر تغییر می‌کند:



$-15^{\circ}\text{C} \sim -16^{\circ}\text{C} \sim -17^{\circ}\text{C} \sim -18^{\circ}\text{C} \sim -19^{\circ}\text{C} \sim -20^{\circ}\text{C} \sim -21^{\circ}\text{C} \sim -22^{\circ}\text{C}$
 $\sim -23^{\circ}\text{C} \sim -23^{\circ}\text{C} * \text{ (انجماد سریع)}$



تنظیم دما

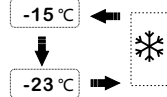

احتیاط: مواد غذایی تازه را مستقیماً بر روی مواد غذایی منجمد قرار ندهید.

تنظیم دمای یخچال

- دمای یخچال به طور پیش فرض بر روی 2°C تنظیم شده است. برای تغییر دمای یخچال دکمه REF.TEMP را فشار دهید. با هر بار فشار دادن این دکمه دمای یخچال به ترتیب زیر تغییر می‌کند:



$8^{\circ}\text{C} \sim 7^{\circ}\text{C} \sim 6^{\circ}\text{C} \sim 5^{\circ}\text{C} \sim 4^{\circ}\text{C} \sim 3^{\circ}\text{C} \sim 2^{\circ}\text{C} \sim 2^{\circ}\text{C} * \text{ (خنک کننده سریع)}$



تنظیم دما

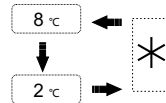

قفل صفحه کنترل



این دستگاه مجهز به عملکرد قفل صفحه کنترل است. در صورت فعال بودن این عملکرد، صفحه کنترل و سایر دکمه‌ها غیر فعال می‌شوند. با فشار دادن سایر دکمه‌ها، نشانگر REF.TEMP و FRZ.TEMP در حالت چشمک زن قرار می‌گیرند.

برای خروج از این حالت قفل صفحه کنترل، دکمه LOCK را به مدت ۳ ثانیه فشار دهید.

زنگ هشدار باز بودن درب

در صورتیکه درب یخچال یا فریزر به مدت بیش از یک دقیقه باز بماند، زنگ هشدار برای بستن درب به صدا در می‌آید. به محض بسته شدن درب یخچال یا فریزر زنگ هشدار بطور خودکار قطع می‌شود.

دکمه دیسپنسر آب و یخ

دکمه ICE CUBES را لمس کنید. پس از روشن شدن نشانگر ، با یک لیوان شیشه‌ای دکمه دیسپنسر (تخلیه) یخ را فشار داده و نگه دارید، تا قالب‌های یخ داخل لیوان بریزد.



ICE CUBES

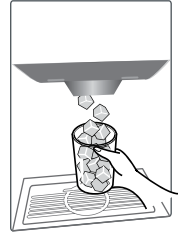

دکمه ICE CRUSHING را لمس کنید. پس از روشن شدن نشانگر ، با یک لیوان شیشه‌ای دکمه دیسپنسر (تخلیه) یخ را فشار داده و نگه دارید، تا یخ خرد شده داخل لیوان بریزد.



ICE CRUSHING

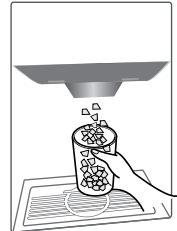

دکمه ICE WATER را لمس کنید. پس از روشن شدن نشانگر ، با یک لیوان شیشه‌ای دکمه دیسپنسر (تخلیه) را فشار داده و نگه دارید، تا آب خنک داخل لیوان بریزد.



ICE WATER

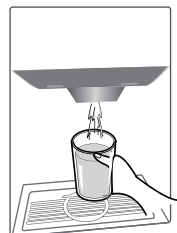

برای جلوگیری از جراحات ناشی از شکستن ظروف، از ریختن یخ داخل ظروف شکننده خودداری کنید.

هشدار

برای آنکه یخ‌های خرد شده به دستتان آسیب نرساند، از تماس انگشتان با خروجی یخ خودداری کنید.

پس از راه اندازی یخچال به نکات زیر توجه نمایید:

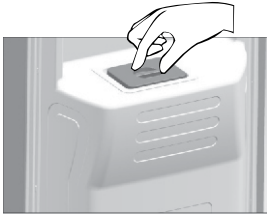

● برای خارج کردن تکه‌های یخ از مخزن، درپوش عایق حرارتی را باز کنید. در سایر مواقع از بسته بودن درپوش اطمینان حاصل کنید.

● در صورت استفاده از آب سردکن برای اولین بار، دکمه دیسپنسر را فشار داده و نگه دارید سپس ۱ تا ۲ لیتر اول آب خارج شده را دور بریزید؛ پس از آن می‌توانید از آب آشامیدنی استفاده کنید.

● در صورت استفاده از یخ‌ساز برای اولین بار، بهتر است از اولین ظرف یخ بنا به دلایل بهداشتی استفاده نکنید.

سایر نکات ضروری

● از لیوان گود، بلند و باریک یا پلاستیکی استفاده نکنید. برای جلوگیری از پاشیدن یخ به اطراف، لیوان را نزدیک خروجی یخ قرار دهید. فاصله مناسب بین لیوان و خروجی یخ را حفظ کنید. نزدیک کردن بیش از حد لیوان به خروجی یخ ممکن است مانع خارج شدن یخ شود. پس از پر شدن لیوان، برای جلوگیری از ریختن یخ اضافی بر روی زمین بلافاصله دکمه دیسپنسر را رها کنید.

● پس از برداشتن آب یا یخ و رها کردن دکمه دیسپنسر، لیوان را به مدت ۲ تا ۳ ثانیه در زیر خروجی نگه دارید، چرا که ممکن است علیرغم رها کردن دکمه دیسپنسر همچنان مقداری یخ یا آب از خروجی بیرون بریزد؛ از این رو پس از اطمینان از خارج نشدن آب یا یخ از دیسپنسر، لیوان را بردارید.

● اگر فقط از عملکرد یخ خرد شده (ICE CRUSHING) استفاده کنید، ممکن است مقداری از خرده‌های یخ، خروجی را مسدود کند؛ در این صورت خرده‌های یخ را خارج کنید. اگر عملکرد یخ قالبی (ICE CUBES) را بعد از عملکرد یخ خرد شده (ICE CRUSHING) انتخاب کنید، ممکن است مقداری خرده یخ نیز به همراه آن خارج شود.

● در صورت قطع برق به مدت طولانی، ممکن است یخ‌های موجود در محفظه یخ آب شده و وارد محفظه فریزر شوند. در این حالت محفظه یخ را خارج کرده و یخ‌ها را دور بریزید و پس از آن آب موجود در محفظه را پاک کنید.

محفظه یخچال

محفظه یخچال برای نگهداری مواد غذایی به مدت کوتاه استفاده می‌شود.

- محفظه یخچال برای نگهداری میوه، سبزیجات، نوشیدنی و مصرف مواد غذایی تازه مناسب است. بهتر است مواد غذایی را ابتدا بسته بندی کرده یا در ظروف در بسته گذاشته و سپس در یخچال قرار دهید.

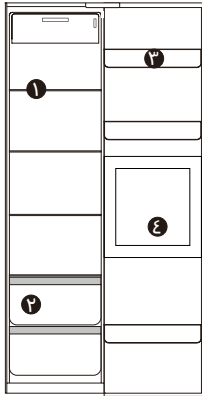

قسمت‌های مختلف محفظه یخچال برای انواع مواد غذایی:

- ۱- طبقات شیشه ای: مواد غذایی تهیه شده از گندم یا آرد گندم، شیر و غیره؛
- ۲- کشو: میوه، سبزیجات و غیره؛
- ۳- محفظه‌های درب یخچال: لبنیات، مواد غذایی بودار و غیره؛
- ۴- مینی بار: نوشیدنی و غیره

● کشوی میوه و سبزیجات

کشوی میوه و سبزیجات در محفظه یخچال رطوبت میوه و سبزیجات را حفظ کرده و رطوبت کشوی میوه و سبزیجات را در حد مناسب نگاه می‌دارد. این کشو برای نگهداری میوه و سبزیجات مناسب است.

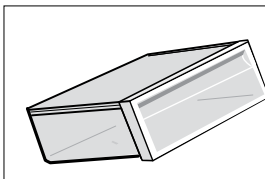

● طبقات شیشه‌ای

هنگام خارج کردن طبقات شیشه‌ای، گیره متحرک تعبیه شده در زیر طبقه را با دو دست خود فشار داده و سپس به سمت داخل فشار دهید تا طبقه شیشه‌ای از جای خود خارج شود.

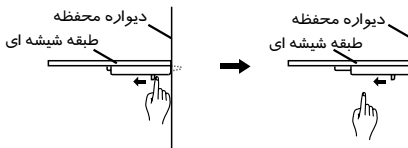

● قفسه بطری

خارج کردن قفسه بطری: دو طرف قفسه بطری را با دو دست نگه داشته و سپس مطابق شکل و در جهت فلش از سمتی که بر روی دیواره یخچال برآمدگی ندارد به سمت دیگر که دارای برآمدگی است فشار دهید. توجه داشته باشید که در حین وارد کردن فشار، قلاب قفسه از شیار تعبیه شده بر روی دیواره جدا شود. پس از آن می‌توانید قفسه بطری را خارج کنید.

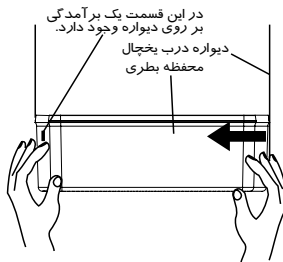

نصب محفظه بطری: دو طرف قفسه بطری را با دو دست خود نگه دارید. ابتدا قلاب قفسه را از سمتی که روی دیواره یخچال برآمدگی دارد نصب کرده و پس از آن طرف دیگر را کمی به داخل فشار دهید تا قلاب در داخل شیار جا بیفتد.

محفظه فریزر

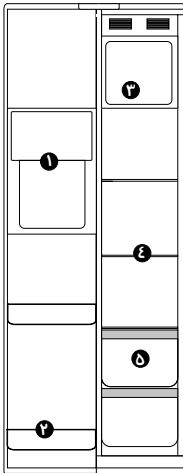

● محفظه فریزر برای انجماد مواد غذایی، نگهداری مواد غذایی منجمد شده به روش صنعتی (انجماد سریع) و ساختن یخ استفاده می‌شود. مواد غذایی را می‌توان به مدت طولانی در محفظه فریزر نگهداری کرد.

● محفظه انجماد مواد غذایی را به مدت طولانی حفظ می‌کند. برای نگهداری گوشت، بهتر است آنها را به قطعات کوچک تقسیم کنید تا در صورت نیاز به آسانی بتوان به آنها دسترسی پیدا کرد. همچنین برای جلوگیری از گذشت زمان مجاز مصرف مواد غذایی، تاریخ انجماد آنها را بر روی بسته‌ها یادداشت نمایید.

قسمت‌های مختلف محفظه فریزر برای نگهداری و منجمد کردن انواع مواد غذایی:

- ۱- دیسپنسر
- ۲- محفظه‌های بطری درب فریزر: نگهداری مواد منجمد
- ۳- محفظه نگهداری یخ
- ۴- طبقات شیشه‌ای: نگهداری مواد غذایی منجمد مانند ماهی، گوشت، و بستنی.
- ۵- کشو: مواد غذایی منجمد بسته‌بندی شده و غیره

● یخ‌ساز خودکار

یخ‌ساز و محفظه نگهداری یخ در قسمت بالای محفظه فریزر تعبیه شده است. هنگام استفاده از یخ‌ساز، پس از اطمینان از روشن بودن دکمه یخ‌ساز و اتصال لوله آب آشامیدنی به دستگاه، ساخت یخ بطور خودکار شروع می‌شود. پس از پر شدن محفظه نگهداری یخ، ساخت یخ به طور خودکار متوقف خواهد شد.

یخ‌ساز می‌تواند در هر ۲۴ ساعت در حدود ۱۵۰۰ گرم یخ تولید کند.

پس از رسیدن دمای محفظه فریزر به میزان تنظیم شده، اولین سری از قالب‌های یخ در ظرف چند ساعت آماده می‌شود.

احتیاط: در حین ساخته شدن قالب‌های یخ، صدای بوق از شیر آب، صدای آب که داخل یخ‌ساز می‌ریزد و صدای ریختن تکه‌های یخ در محفظه نگهداری قالب‌های یخ شنیده می‌شود. سینی آبسرد کن را به موقع تمیز کنید تا از ریختن آب بر روی زمین و آسیب دیدن آن جلوگیری شود.

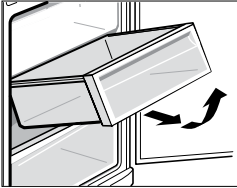

● کشوهای محفظه فریزر

کشوی بالایی محفظه فریزر برای منجمد کردن و نگهداری مواد غذایی حجیم و کشوی پایینی عمدتاً برای نگهداری مواد غذایی منجمد استفاده می‌شود.

از تماس مستقیم مواد غذایی مخصوصاً غذای چرب با دیواره یخچال خودداری کنید. در صورت وجود لکه‌های روغن، مواد غذایی روغنی با دیواره یخچال بلافاصله آن را تمیز کنید تا از تماس طولانی لکه‌ها با دیواره یخچال که منجر به خوردگی یا ترک خوردن دیواره یخچال می‌شود جلوگیری شود.



نگهداری مواد غذایی

دستورالعمل‌های نگهداری مواد غذایی



- برای نگهداری مواد غذایی در حال انجماد، آن‌ها را داخل محفظه فریزر به جز قفسه‌های درب فریزر قرار دهید.
- از نگهداری مواد غذایی بصورت کنسرو یا بطری در محفظه فریزر خودداری کنید تا از ترک خوردن ظروف در اثر انجماد جلوگیری شود.
- قبل از قرار دادن مواد غذایی گرم در یخچال، ابتدا آن‌ها را خنک کرده و به دمای اتاق برسانید؛ در غیر اینصورت باعث افزایش مصرف برق خواهد شد.
- برای جلوگیری از گذشت زمان مجاز مصرف مواد غذایی، تاریخ انجماد را با توجه به مدت زمان مجاز نگهداری آن‌ها بر روی بسته‌ها یادداشت نمایید.
- برای آنکه مواد غذایی به آسانی منجمد شده و یکجا منجمد نشوند، آن‌ها را به قسمت‌های مناسب تقسیم کرده و جداگانه بسته بندی کنید.

- مواد بسته بندی باید بدون بو و آلودگی بوده و هوا و آب داخل آنها نفوذ نکند. بدین ترتیب مواد غذایی بسته بندی شده به راحتی بو نگرفته و از کیفیت آنها نیز کم نمی‌شود.
- مواد غذایی تازه را همزمان و به مقدار زیاد در محفظه فریزر قرار ندهید. ترجیحا مقدار مواد غذایی نباید از ظرفیت مجاز دستگاه بیشتر شود.
- پس از آب شدن مواد خوراکی منجمد نباید مجدد آنها را منجمد کرد، مگر آنکه ابتدا به صورت غذا پخته و سپس مجددا در فریزر قرار دهید، در غیر این صورت از کیفیت غذایی آنها کاسته خواهد شد.
- از قرار دادن بطری یا ظروف شیشه‌ای در محفظه فریزر یا خروجی هوای محفظه خنک‌کننده (یخچال) خودداری کنید، در غیر این صورت ممکن است باعث ترکیدن ظروف شود.
- اجازه ندهید مواد غذایی مسیر خروجی هوا را مسدود کند؛ در غیر این صورت باعث ایجاد اختلال در جریان هوا خواهد شد.

نکاتی در رابطه با صرفه جویی در مصرف انرژی

- دستگاه را دور از منبع گرما و نور مستقیم خورشید قرار دهید.
- قبل از قرار دادن مواد غذایی گرم در یخچال، ابتدا آن‌ها را خنک کرده و به دمای اتاق برسانید.
- درب را به موقع ببندید، تعداد دفعات باز و بسته کردن درب یخچال یا فریزر و همچنین مدت زمان باز ماندن درب را به حداقل برسانید.
- برای آب شدن مواد غذایی منجمد آنها در یخچال قرار دهید، این کار در سرد شدن محفظه یخچال نیز موثر است.
- از مسدود شدن سنسور دما توسط مواد غذایی اطمینان حاصل کرده و فاصله بین مواد غذایی قرار داده شده در یخچال یا فریزر را حفظ کنید.

برفک زدایی

این دستگاه مجهز به عملکرد برفک زدایی خودکار بوده و نیازی به برفک زدایی دستگاه به روش دستی نیست.

تمیز کردن دستگاه

احتیاط‌های لازم برای تمیز کردن بدنه و داخل یخچال فریزر

- قبل از تمیز کردن یخچال فریزر، دستگاه را خاموش کرده و دوشاخه را از پریز برق خارج کنید.
- در حین تمیز کردن دستگاه مراقب باشید که آب داخل صفحه کنترل، لامپ درب و برد الکترونیکی بالای دستگاه نفوذ نکند.
- لکه‌های بدنه یخچال فریزر را با پاک کننده ملایم تمیز کرده و سپس با پارچه نرم پاک کنید، سپس صبر کنید تا خودبخود خشک شود.
- لاستیک دور درب را با آب تمیز کرده و سپس با دستمال خشک آن را پاک کنید، پس از آن اجازه دهید تا خشک شود. بدنه دستگاه را به جز نوار لاستیکی دور درب، با دستمال نرم و مرطوب و آب گرم یا پاک کننده خنثی تمیز کنید.
- از شستشوی مستقیم یخچال با آب خودداری کنید؛ چرا که به عایق‌های الکتریکی دستگاه آسیب می‌رساند.
- از تمیز کردن یخچال با پاک کننده فلزی، برس ظرفشویی، تمیز کننده حاوی ذرات ساینده درشت، شوینده‌های قلیایی قوی، یا مایعات تمیز کننده قابل اشتعال یا سمی خودداری نمایید.

پس از تمیز کردن یخچال، دوشاخه آن را به پریز برق وصل کرده و دستگاه را روشن کنید.



باز کردن و نصب یخ‌ساز

چنانچه برای اولین بار یا پس از مدت طولانی می‌خواهید از یخ‌ساز استفاده کنید، بهتر است یخ‌ساز را خارج کرده و پس از تمیز کردن آن مجدداً نصب کنید.

قبل از خارج کردن یخ‌ساز، یخچال را خاموش کنید.

محفظه نگهداری یخ را خارج کنید. برای اینکار با استفاده از دودست خود محفظه را با فشار به سمت بالا کشیده و سپس بیرون بیاورید. پس از تمیز و خشک کردن محفظه نگهداری یخ مجدداً آن را نصب کنید.

برای نصب محفظه نگهداری یخ، قسمت پایین محفظه را با ریل‌های دو طرف تراز کنید، سپس داخل ریل‌ها قرار داده و به سمت داخل فشار دهید.

اطلاعات عمومی

در سفر

- اگر می‌خواهید به سفر بروید، بهتر است یخچال را روشن نگهدارید و موادی را در یخچال قرار دهید که به مدت کوتاه قابل نگهداری هستند. اما چنانچه می‌خواهید یخچال را خاموش کنید، مواد غذایی را از داخل یخچال بیرون آورده و دوشاخه را از پریز برق خارج کنید. سپس داخل یخچال را تمیز کرده و برای جلوگیری از ایجاد بوی نامطبوع درب آن را باز بگذارید.
- زمانی که به سفر می‌روید، بهتر است دکمه یخ‌ساز را خاموش کرده و محفظه نگهداری یخ را خالی کنید، سپس شیر آب را ببندید و از یخ‌ساز استفاده نکنید.

در صورت قطع برق

- قطعی برق به مدت کوتاه در دمای یخچال فریزر تاثیر چندانی نمی‌گذارد، اما در صورت قطع برق به مدت طولانی، باید دفعات باز کردن درب یخچال یا فریزر را کم کرده و برای جلوگیری از افزایش دمای داخل دستگاه از قرار دادن مواد غذایی تازه در یخچال یا فریزر خودداری کنید.
- در صورت اطلاع از قطع برق، می‌توانید با فعال کردن عملکرد «Super Frz» (انجماد سریع) قبل از قطع برق، دمای دستگاه را در پایین‌ترین حد ممکن حفظ کنید.
- در صورت قطع برق به مدت طولانی، برای جلوگیری از آب شدن تکه‌های یخ و نفوذ آب به سایر قسمت‌های فریزر، محفظه نگهداری یخ را خارج کرده و یخ‌ها را دور بریزید.

خاموش کردن دستگاه

- به طور کلی خاموش کردن دستگاه یا قطع برق آن توصیه نمی‌شود، در غیر این صورت ممکن است در طول عمر دستگاه تاثیر بگذارد.

چنانچه دمای محیط هنگام خاموش کردن دستگاه بسیار پایین باشد، از آنجایی که ممکن است آب باقی مانده در سیستم یخ بزند، جهت تخلیه آب باقیمانده با تکنسین مربوطه تماس بگیرید.

خاموش کردن یخ‌ساز

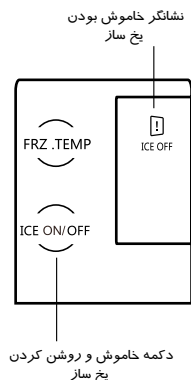

- اگر نمی‌خواهید به مدت طولانی از یخ‌ساز استفاده کنید، بهتر است آن را بطور موقت خاموش کنید.
- نکته: این کار فقط عملیات یخ‌سازی دستگاه را غیر فعال می‌کند، یخ باقیمانده در محفظه همچنان قابل استفاده بوده و آب سرد کن دستگاه نیز جهت استفاده در دسترس است.
- دکمه "ICE ON/OFF" را به مدت ۳ ثانیه فشار دهید تا عملکرد یخ‌ساز غیر فعال شده و نشانگر ICE ON/OFF روشن شود.
- پس از خاموش شدن یخ‌ساز، نشانگر ICE/WATER بر روی صفحه کنترل بطور ثابت ظاهر شده و دکمه‌های ICE WA- TER فعال است و تاثیری در دسترسی به آب سرد و باقیمانده یخ نخواهد گذاشت.

احتیاط:

چند ساعت قبل از خاموش کردن یخ‌ساز، سیستم آبرسانی دستگاه را قطع کنید. پس از خاموش کردن یخ‌ساز، محفظه نگهداری یخ را خالی کرده و تمیز کنید، سپس آن را در جای خود قرار دهید.

پس از روشن کردن عملکرد یخ‌ساز، اگر یخ در محفظه نگهداری یخ باقی مانده باشد، ممکن است در حین خودآزمایی (self-check) دستگاه، تکه‌های یخ داخل محفظه بریزد.

فیلتر آب

⚠ احتیاط

- در مناطقی که کیفیت آب پایین بوده یا آلوده است از آب سردکن استفاده نکنید.
- فیلتر آب را می‌توانید از مرکز خدمات پس از فروش تهیه نمایید.
- فیلتر یخ‌ساز به مدت ۱۸۰ روز قابل استفاده است. نشانگر تعویض فیلتر پس از ۱۶۵ روز استفاده از آن در حالت چشمک زن قرار گرفته و پس از ۱۸۰ روز نشانگر تعویض فیلتر کاملاً روشن می‌شود که در این حالت باید فیلتر را تعویض کرد. پس از تعویض فیلتر، دکمه "ICE WATER" را بیش از ۵ ثانیه فشار دهید تا نشانگر تعویض فیلتر خاموش شود.

نکات مهم در رابطه با فیلتر آب

اگر از یخچال برای مدت طولانی استفاده نشده است و یا آب آشامیدنی دارای طعم غیر طبیعی است، سیستم آب سردکن را به طور کامل تمیز نمایید و چند دقیقه آب را از آبریز خارج نمایید. اگر آب خروجی همچنان دارای طعم و بوی نامطبوعی بود، فیلتر باید تعویض گردد.

تعویض فیلتر

- قبل از تعویض فیلتر باید دوشاخه دستگاه را از برق خارج کرده یا دکمه برق آن را خاموش کنید و شیر آب ورودی را ببندید.
- پیچ فیلتر را باز کرده و فیلتر را مطابق جهت فلشی که بر روی آن است، خارج کنید.
- فیلتر جدید را نصب کرده و ببندید.
- پس از تعویض فیلتر، دکمه دیسپنسر آب را فشار دهید تا هوای آن خارج شود.
- فیلتر مستعمل را دور بیندازید.

احتیاط:

فیلتر تصفیه، ذرات و رسوبات موجود در آب را از بین می‌برد اما باعث از بین رفتن باکتری و میکرو ارگانیسم‌های موجود در آب نمی‌شود.

اشکالات متداول

● دکمه‌های صفحه کنترل کار نمی‌کند

مطمئن شوید که قفل صفحه کنترل فعال نشده باشد در این حالت، تمامی دکمه‌های صفحه کنترل غیر فعال می‌شوند.

● فشار ضعیف برق، کمپرسور شروع به کار نمی‌کند

در مناطقی که دارای فشار برق ضعیف هستند برای محافظت از دستگاه بهتر است هنگام نصب آن از دستگاه تنظیم فشار با توان بیش از ۱۰۰۰ وات استفاده کنید.

● روشن شدن دستگاه طول می‌کشد

در صورت بالا بودن دمای محیط، مدتی طول می‌کشد تا دستگاه روشن شود.

● گرم شدن دیواره وسط

مدتی پس از روشن ماندن دستگاه، دیواره وسط گرم می‌شود که کاملاً طبیعی است.

● تشکیل قطرات آب

در اثر نفوذ هوای محیط به فضای خنک داخل دستگاه، قطرات آب تشکیل می‌شود. اگر در صورت بالا بودن رطوبت هوا یا در فصل بارندگی، قطرات آب در قسمت بیرونی یخچال تشکیل می‌شود. این امر در هوای مرطوب کاملاً طبیعی است که می‌توانید آن‌ها را با دستمال خشک پاک کنید.

● وجود صدای غیر عادی

در صورت روشن کردن دستگاه برای اولین بار، برای آنکه یخچال فریزر سریع خنک شود با سرعت بالا کار می‌کند، در این حالت ممکن است صدای بلندی از دستگاه شنیده شود، اما پس از رسیدن دمای داخل یخچال یا فریزر به حد معین صدا کم می‌شود. هنگام روشن یا خاموش شدن کمپرسور، انبساط یا انقباض قسمت‌های مختلف دستگاه، کار کردن قطعات کنترل کننده یا تغییر دمای داخلی دستگاه صداهایی شنیده می‌شود که کاملاً طبیعی است.

● داغ شدن کمپرسور

هنگام کار کردن کمپرسور، دمای آن به بیش از ۸۰ درجه سانتیگراد می‌رسد. در این حالت از تماس دست با کمپرسور خودداری کنید چرا که ممکن است باعث آسیب جدی شود.

● کار کردن طولانی مدت کمپرسور

در صورت بالا بودن دمای محیط یا قرار دادن مواد غذایی به مقدار زیاد در یخچال یا فریزر، مدت زمان زیادی طول می‌کشد تا دستگاه خنک شده و به دمای تنظیم شده برسد.

● احساس بوی نامطبوع

مواد غذایی بودار باید کاملاً بسته بندی شده یا در ظروف درب دار گذاشته شوند. وجود غذای فاسد باعث ایجاد بوی نامطبوع می‌شود، یخچال کثیف بوده و باید تمیز شود.

● یخ‌ساز به طور عادی کار نمی‌کند

از روشن بودن سوئیچ یخ‌ساز مطمئن شوید. از باز یا بسته بودن درب فریزر اطمینان حاصل کنید آیا شیر آب باز است، لوله آب مسدود شده یا فشار آب بسیار پایین است. دمای فریزر به دلیل اتصال برق در همان لحظه یا استفاده مکرر از فریزر بالا است.

● نشت آب از خروجی یخ پس از روشن کردن دستگاه برای اولین بار

پس از روشن شدن دستگاه برای اولین بار، عملیات خودآزمایی دستگاه اجرا می‌شود. در این حالت ممکن است مقداری آب از خروجی یخ‌ساز خارج شود که مربوط به عملیات خود آزمایی دستگاه بوده و طبیعی است.

● خارج نشدن یخ از دیسپنسر

قالب‌های یخ موجود در محفظه نگهداری یخ ممکن است در اثر بالا بودن دمای فریزر یا باز و بسته کردن مداوم درب فریزر، به هم بچسبند. برای حل این مشکل تکه‌های یخ را از داخل محفظه نگهداری یخ بیرون آورده و از یکدیگر جدا کنید، قالب‌های یخ شکسته شده را نیز دور بریزید. سپس محفظه را مجدداً در جای خود قرار دهید.

اگر برای مصرف یخ بطور متوالی و بیش از یک دقیقه از دیسپنسر استفاده کرده اید، ۵ دقیقه منتظر بمانید و سپس مجدداً از دیسپنسر استفاده کنید.

از باز بودن شیر آب مطمئن شوید، بلافاصله پس از برقراری جریان آب، یخ‌ساز ساختن یخ را شروع می‌کند.

درب فریزر باز است از بسته بودن درب یخچال یا فریزر مطمئن شوید.

● قطع شدن آب دیسپنسر

زمانیکه دمای محیط به کمتر از ۲- درجه سانتیگراد برسد، آب به دلیل یخ زدن لوله آب در دمای پایین جریان پیدا نمی‌کند. در این حالت باید منتظر بمانید تا دمای محیط افزایش پیدا کرده و پس از آن از دیسپنسر آب استفاده کنید.

اگر از دیسپنسر آب بطور متوالی و بیش از ۳ دقیقه استفاده کنید، سیستم حفاظت خودکار دستگاه فعال می‌شود. در این حالت دکمه دیسپنسر را برای مدتی رها کنید و پس از آن مجدداً از دیسپنسر استفاده کنید.

● گرم بودن آب دیسپنسر

از آنجایی که قسمتی از لوله آب خارج از دستگاه قرار دارد، اولین لیوان آب ممکن است گرم باشد، از اینرو پس از ریختن چند لیوان آب دیسپنسر خنک خواهد شد.

● مسدود شدن دیسپنسر

یخ ذوب شده روی میله رزوه‌ای منجمد شود. این اشکال به دلیل استفاده نادر از دیسپنسر، تغییرات شدید دما یا اضافه و لنتاژ بیش می‌آید. در این حالت محفظه نگهداری یخ را خالی کرده و پس از تمیز کردن و خشک کردن آن مجدداً در جای خود قرار دهید.

● چسبیدن قالب‌های یخ در اثر کارکردن مداوم یخ‌ساز

اگر بطور مداوم از یخ‌ساز استفاده نمی‌کنید، ممکن است قالب‌های یخ به هم چسبیده باشند. در این حالت یخ‌ها را از محفظه نگهداری یخ بیرون آورده و از یکدیگر جدا کنید و مجدداً در محفظه بریزید و یا آنها را دور بریزید.

رفع اشکال

لطفا در صورت بروز اشکال در محصول، موارد زیر را قبل از تماس با مرکز خدمات پس از فروش کنترل نمایید:

رفع اشکال	علل احتمالی	اشکال
<ul style="list-style-type: none"> - از اتصال دستگاه به برق اطمینان حاصل نمایید. - فیوز را وصل کنید. 	<ul style="list-style-type: none"> - دو شاخه کاملا به پریز برق وصل نشده است. - فیوز برق پریده است. 	<p>چیزی بر روی صفحه نمایش ظاهر نمیشود.</p>
<ul style="list-style-type: none"> - درب یخچال یا فریزر را کاملا ببندید. 	<ul style="list-style-type: none"> - درب کاملا بسته نشده یا بیش از یک دقیقه باز مانده است. 	<p>زنگ هشدار درب به صدا در می آید.</p>
<ul style="list-style-type: none"> - این امر در حین برفک زدایی خودکار یخچال عادی است. - اتصال برق دستگاه را کنترل کنید. 	<ul style="list-style-type: none"> - دستگاه در حال انجام برفک زدایی است. - دستگاه کاملا به برق وصل نشده است. 	<p>کمپرسور کار نمی کند.</p>
<ul style="list-style-type: none"> - مدتی طول می کشد تا یخچال یا فریزر خنک شده و به دمای مطلوب برسد. - پس از گذاشتن غذای گرم در یخچال یا فریزر مدتی طول می کشد تا مجدداً به دمای مطلوب برسد. - نفوذ هوای گرم به داخل یخچال یا فریزر باعث کار کردن طولانی کمپرسور می شود. برای جلوگیری از این حالت دفعات باز و بسته شدن درب را کاهش دهید. 	<ul style="list-style-type: none"> - دستگاه اخیراً برای مدتی خاموش بوده است. - مواد غذایی گرم یا به مقدار زیاد در یخچال یا فریزر گذاشته شده است. - درب یخچال یا فریزر به دفعات باز و بسته شده است. 	<p>کمپرسور به مدت طولانی کار می کند.</p>
<ul style="list-style-type: none"> - از صاف و محکم بودن زمین و تحمل وزن دستگاه اطمینان حاصل کنید. - اشیاء قرار داده شده در بالای یخچال بردارید. - دستگاه را طوری قرار دهید که با دیوار یا کابینت ها تماس نداشته باشد. 	<ul style="list-style-type: none"> - سطح زمین ناهموار یا سست است. - اشیاء قرار داده شده در بالای یخچال باعث ایجاد این صدا شده اند. - یخچال فریزر با سطح دیوار یا کابینت در تماس است. 	<p>صدای لرزش از دستگاه شنیده می شود.</p>

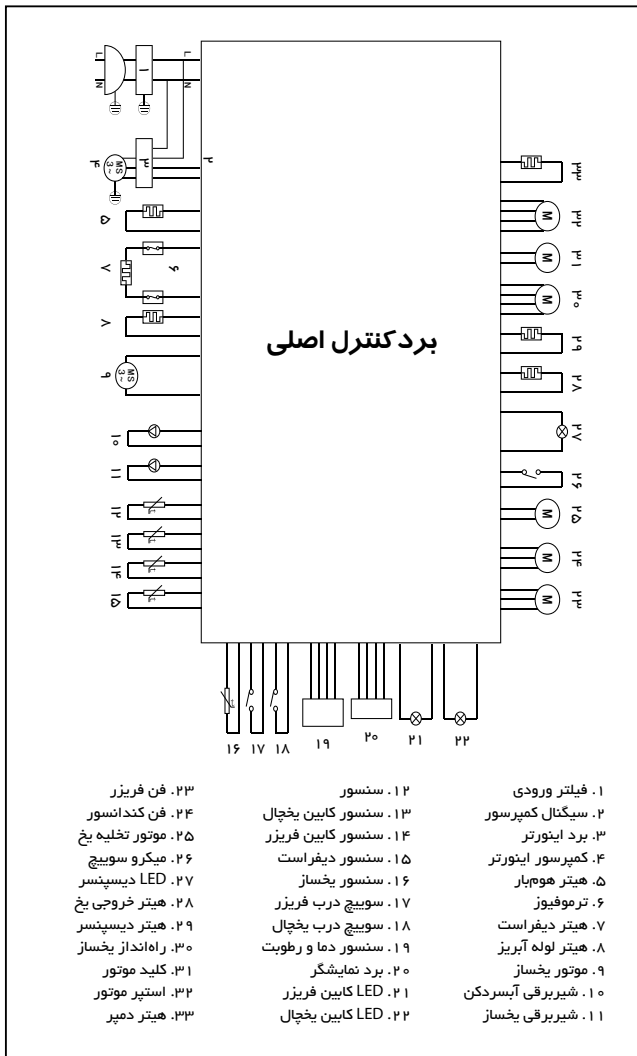

CIRCUIT DIAGRAM

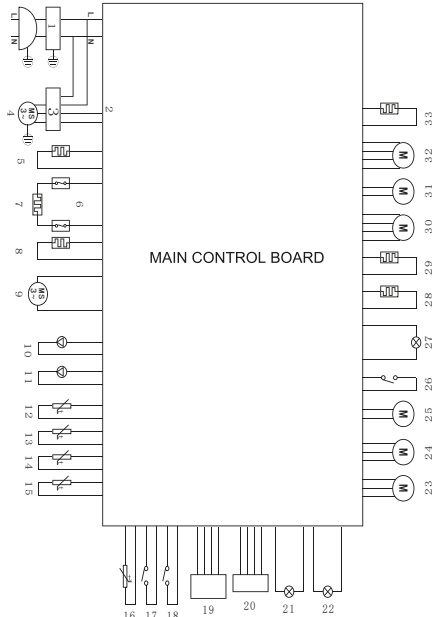

- 1.Filter 2.Signal 3.Inverter 4.Compressor 5.Bar heater 6.Thermal protector
- 7.Defrost heater 8.Water supply pipe heater 9.Push ice motor
- 10.Drinking water valve 11.I/M water valve 12.RT.sensor
- 13.R.sensor 14.F.sensor 15.Defrost sensor 16.I/M sensor
- 17.F.door switch 18.R.door switch 19:TEMP. AND HUMIDITY SNR
- 20.Display board 21.F. lamp 22.R. lamp 23.fan motor
- 24.Condenser fan motor 25.Ice outlet valve motor 26.Micro switch
- 27.IWD lamp 28.Ice outlet valve heater 29.IWD heater 30.I/M drive
31. Ice select motor 32.Stepping motor 33.Damper heater

Trouble shooting

Before calling for service, review this list. It may save you both time and expense. This list includes common occurrences that are not the result of defective workmanship or materials in this appliance.

Fault	Possible cause	Remedial action
No display on the display panel	The mains plug of the appliance is not in the socket properly. The fuse for the domestic supply is switched off.	Check whether the power is on; the fuse must be switched on.
Alarm sound	Door is slightly open or not close more than 1 minute.	Close the door completely.
The compressor do not work	It's under defrosting mode. Power is not connected well.	It's normal for defrosting; Check whether the power is connected well.
Compressor runs too long	The fridge has recently been disconnected for a period of time; Put too much fresh or hot food; Doors are opened too frequently or too long.	It takes some hours for the fridge to cool down completely; Hot food will cause the fridge to run longer until the desired temperature is reached; Warm air entering the fridge cause it to run longer. Open the door less often.
Vibrating noise	Floor is uneven or weak; Items placed on the top of the fridge are vibrating; Fridge is touching wall or cabinets.	Be sure floor is level and solid and can adequately support fridge; Remove items; Move fridge so that does not touch the wall or cabinets;

Normal phenomena

Abnormal odors in refrigerator

Odorous foods shall be packaged tightly; check for bad foods; the inside of refrigerator shall be cleaned.

Ice maker failing to work normally

Whether the ice maker switch is turned on; whether the freezing chamber door is closed or ajar;

Whether the water valve is opened; whether water supply is obstructed, or water pressure is too low;

Whether the temperature of freezing chamber is high due to just power connection or frequent use;

Water leakage from ice outlet upon power-on for the first time

When the refrigerator is powered on for the first time, the system will execute self-check; at the moment, there may be a little water flowing out from the ice outlet of ice maker; this is self-check action and is normal.

No ice out from dispenser

If the temperature of freezing chamber is high or the door is opened and closed frequently, ice cubes in the ice storage box may join together; take out ice cubes from the ice storage box, break them and then put back, and discard ice that is not broken;

When the successive time of taking ice exceeds 1 minute, stop for 5 minutes and then take ice again;

Whether the valve is opened, the ice maker starts to make ice after the water system works normally;

The door of freezing chamber is not closed, make sure that all doors are closed.

No water out from dispenser

When the ambient temperature is lower than -2°C , no water will come out due to low-temperature icing of the water pipe, and try to take water after the ambient temperature rises;

If you take water for above 3 minutes once, the refrigerator will execute automatic protection, release the ice discharge button for a while, and then take water again.

Warm water out from dispenser

Because the water pipe has a section exposed outside the refrigerator, the temperature of the first cup of water taken may be high, just continue to take water to get cold water.

Dispenser blocked

Ice melted is frozen on the screw rod, this is due to infrequent use or sharp temperature change, or overvoltage. Empty the ice storage box, clean, wipe dry, and then put back.

Ice frozen together when ice maker operates stably

If ice is not used usually, ice cubes may frozen together; take out the frozen ice cubes from the ice storage box, break into pieces and then put back, or discard directly.

Normal phenomena

- **Button failure**
Please check the control board whether the fridge under lock mode. When under lock mode, all buttons can't work.
- **Low voltage, the compressor can't start**
You should purchase pressurizer of more than 1000W when the area of the appliance installation, that's better to protect your fridge.
- **Long time to start**
When the ambient temperature too high, it will take long time to start the appliance.
- **Middle beams feel hot**
Middle beams feel hot after a period of time of the appliance run, it belongs to the normal phenomenon.
- **Dew drops**
When external air flows into the cool inner surface of the fridge, dew drops can be formed.
If the humidity of the installed location is high or during the rainy season, dew drops can form on the outer side of the fridge. This is a natural phenomenon that occurs during the humid weather, Wipe the water drops with a dry cloth.
- **Noise**
When you operate the fridge for the first time, the fridge will operate at high speed to cool fast and the sound can seem louder. When the internal temperature falls below a certain level, the noise will subside.
When the operation of the compressor is starting or ending; various parts expanding/contracting or various control devices operating or temperature change within the fridge, you will hear the sounds, these are normal sounds.
- **Compressor hot**
When working, the temperature of the compressor outer is more than 80°C, please do not touch the compressor, it may cause serious injury.
- **Compressor long time running**
When the ambient temperature too high or put too much fresh foods into the fridge, it will take long time to cool down until the appliance run at the setting temperature.

General information

Water filter

CAUTION



- Do not use the Ice / Water Dispensing system at places where water quality is poor or water pollution is not confirmed fully.
- The filter can be bought from After-sales Service Center.
- The filter element in the ice maker can be using 180 days. After 165 days using, the indicator lamp of the filter element will flash. the icon of the display of the filter element will always bright more than 180 days. It reminds the users need replace the filter element. After replacing the filter element, press "ICE WATER" more than 5 seconds, the changing icon of filter element will extinguish.

Important information on water filter

- If the refrigerator is idle for a long time or drinking water has abnormal taste, clean the water system fully, and just take water from the ice and water dispenser for several minutes. If there is bad odor or taste, the filter shall be replaced.



Replace the filter

- Before replacing the filter, you must disconnect the power plug of refrigerator or turn off the main power switch, and cut off the water source.
- Unscrew and take down the filter according to the arrow indication on the filter;
- Insert the new filter, and tighten;
- After replacing the filter, take some water from the ice and water dispenser to remove air from the water system;
- Discard the waste filter directly into a garbage can.

CAUTION:

The water filter aims at the particles in water, other than bacteria or microorganisms.

General information

On vacation

When you want to leave for vacation, you had better to make the refrigerator operate continuously and leave foods that can be stored for a short time. If you want to stop the refrigerator, remove all foods, disconnect the power plug, clean the inside of refrigerator fully, and open the door to avoid producing abnormal odors.

When leaving for vacation, it is suggested to turn off the ice maker switch, empty the ice storage box, close the water valve, and stop using the ice maker function.

At power failure

Generally, short-term power failure will not affect the temperature of the refrigerator sharply. However, if power failure lasts for a long time, you shall reduce the opening frequency of refrigerator, and shall not put fresh foods into the refrigerator (prevent rise in the temperature of refrigerator from speeding up).

If you know power failure is coming, you can turn on the "Super Frz." function in advance to keep the temperature of refrigerator to the lowest value.

When power failure lasts for a long time, you need to take out the ice storage box and discard to prevent ice cubes from melting into water that will flow into other parts of the freezing chamber.

Shutdown

Generally, it is not suggested to stop refrigerator or turn off the power switch; otherwise, the life of refrigerator may be affected.

If the ambient temperature is too low during shutdown, the remaining water in the water system may be iced; in this case, please contact technicians to come for emptying the refrigerator.

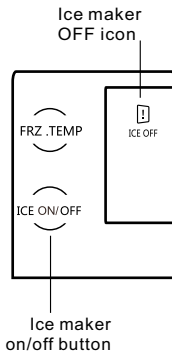

Switch off the ice maker

If the ice maker function is not needed for a long time, please switch off the ice maker temporarily;

Hint: This only disables the ice making function; the remaining ice in the ice storage box can be taken still, and water system operates normally.

Press "ICE ON/OFF" button for 3s to switch off the ice maker, then the ICE ON/OFF icon is lighted.

After the ice maker is turned off, the ice/water icon on the control panel is displayed still, and "ICE CUBES / ICE CRUSHING / ICE WATER" button is enabled, not affecting ice/water discharge.

CAUTION:

Before switching off the ice maker, you must disconnect the water system of refrigerator several hours in advance; after switching off the ice maker, empty and clean the ice storage box, and then put it back.

When the ice maker function is enabled, if there is ice in the ice storage box still, ice may fall during self-check of the refrigerator.

Defrosting

This production has automatic defrosting function, without manual operation.

Cleaning

Precautions for internal and external cleaning of refrigerator:

Before cleaning, always turn off the power switch, disconnect the power plug.

During cleaning, make sure that no water will enter the switch, control panel, door lamp and top control box.

Remove dirt from the outside of refrigerator with mild cleaner, then wipe with clean soft cloth, and let the refrigerator dry naturally.

When cleaning door sealing strip, always use clean water, wipe with dry cloth and let it dry naturally. Wet soft cloth with warm water or neutral cleaner to wipe the refrigerator body except the door sealing strip.

It is forbidden to flush the refrigerator directly with water, which will affect electrical insulation properties, etc.

It is forbidden to clean the refrigerator with metal wipers, ware brushes, coarse abrasive cleaners, strong alkaline detergents, or flammable or toxic cleaning fluids.

After cleaning, connect the power plug of refrigerator, and connected with the refrigerator.

Ice maker install and uninstal



It is suggested to remove the ice maker, clean, and then install when it is used for the first time or for a long time.

Please power off the refrigerator before removal.

Take out the ice storage box ,lift forcibly with both hands, and then pull it out;
Clean, dry and then install.



When installing the ice storage box , align the bottom with the rails at both sides, put into the rails, and then push;

Storage of foods



CAUTION

Instructions for storing foods

- When storing freezing foods, put them to the inside of freezing chamber, other than the bottle rack.
- Do not put bottled or canned foods into the freezing chamber to prevent frost cracking.
- Before putting hot foods into the refrigerator, cool them to room temperature first; otherwise, they will increase power consumption.
- Mark the freezing date on the packaging bag according to different storage lives of foods, so as to prevent foods from exceeding the time limit.
- Divide foods into proper pieces and package them separately, which are easy to freeze thoroughly and will not frozen together.
- The packaging materials shall be odorless, airtight, watertight and pollution-free, so packaged foods are not easy to taint by other odor, without quality reduction.
- Do not put too many fresh foods into the freezing chamber once, preferably not exceeding the freezing capacity value of refrigerator.
- Melted foods can not be frozen again, unless they are made into dishes; otherwise, their service quality will be affected.
- Glass bottles or glass containers shall not be placed into the freezing chamber or at the air outlet of refrigerating chamber duct; otherwise, they may explode.
- Foods can not block the air outlet; otherwise, abnormal air circulation will be caused.

Energy saving tips

- Make sure to keep the refrigerator away from heat source and direct sunlight.
- Before storing hot foods, cool them to room temperature and then put into refrigerator.
- Close the door timely, reduce the opening frequency, and shorten the opening time.
- When unfreezing frozen foods, you can put them into the refrigerating chamber, which will assist in refrigeration of the refrigerating chamber.
- Make sure that the temperature sensor is not covered or blocked by foods, and keep proper distance with foods.

Freezing chamber

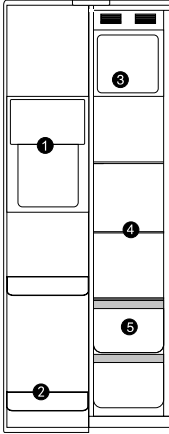

- **The freezing chamber is used to freeze foods, store deeply frozen foods and make ice cubes. It can preserve foods for a long time.**

The freezing chamber is suitable for retaining the freshness of foods for a long time. When storing meat, it is suggested to cut the meat into pieces which are easy to take out, and mark the freezing date to prevent foods from exceeding the time limit.

Suggested sections of freezing chamber for various foods and variety name:

- 1 Dispenser
- 2 Door tray: frozen articles;
- 3 Ice storage box
- 4 Glass shelf: frozen foods, such as fishes, meats and ice creams;
- 5 Drawer: packaged frozen foods, etc.;

- **Automatic ice maker**

The ice maker and ice storage box are arranged at the upper part of freezing chamber. When using the ice maker, please make sure that the ice maker switch is turned on and the water system is connected, and the ice maker will make ice automatically; when the ice storage box is full of ice, the ice making process will stop automatically.

The ice maker can make about 1,500g of ice every 24 hours.

When the freezing chamber reaches the set temperature, the ice maker can make the first batch of ice just for several hours.

CAUTION:

When the ice maker is making ice cubes, you may hear the beep from water valve, flowing sound of water into ice maker, and falling sound of ice cubes.

The catch basin shall be cleared timely to prevent water from spilling to destroy the floor.

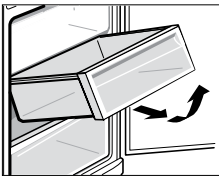

- **Drawer of freezing chamber**

The upper drawer of freezing chamber can freeze and store large-volume foods, and the lower drawer is mainly used to store frozen foods.



CAUTION

The food especially the oily food which stored in refrigerator, please avoid the direct contact with the liner. When the interior stained with oil or oily food soup stains, should be cleaned immediately to avoid the long contact with the liner which may lead to the liner corrosion and cracking.

Refrigerator chamber

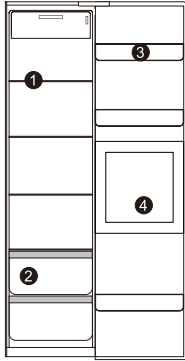

The refrigerator chamber is mainly used to store foods that are preserved for a short time.

- The refrigerator chamber is suitable for storing fruits, vegetables, drinks and other foods that will be eaten recently. It is suggested to seal foods and then put them into the refrigerator.

Suggested sections of refrigerator chamber for various foods and variety name:

- 1 Glass shelf: wheaten foods, milk, etc.;
- 2 Drawer: fruits, vegetables, etc.;
- 3 Top tray: dairy products, odorous foods, etc.;
- 4 Mini bar: wine, drinks, etc.;

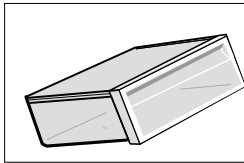

■ **Fruit and vegetable box**

The refrigerating chamber has a fruit and vegetable box, which can retain the moisture of fruits and vegetables and keep the humidity of the box proper. It is suitable for storing fruits and vegetables.

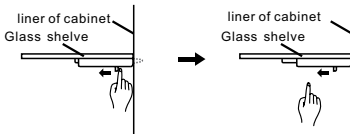

■ **Glass shelves**

When removing the glass shelf, please press the movable pin under the shelf with both hands and push inward at the same time. Then the glass shelf will be removed.

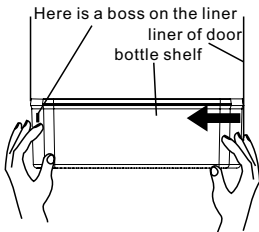

■ **Bottle Shelf**

Disassembly: Hold both sides of the bottle shelf with both hands. Push it from the side without the boss and push it inward as the direction of the arrow. When pushing hard, please note that the buckle on the edge of bottle shelf is separated from the groove of the liner. Then bottle shelf can be removed.

Installation : Hold both sides of the bottle shelf with both hands. Install the buckle of the boss side at first. Then push the other side inward slightly, the buckle can be fixed.

Ice and water dispenser

 **WARNING**



Do not take ice cubes with fragile containers to avoid injuries caused by breakage.
Do not touch the ice outlet with fingers to prevent crushed ice from injuring hands.

When a new refrigerator is started, attention shall be paid to the following:

- When taking ice cubes or crushed ice, please take off the thermal insulation cover; while at other times, please make sure the thermal insulation cover is covered export.
- When taking water from a new refrigerator for the first time, press and hold the ice discharge button, take the first 1 ~2 L of water and discard, and then take water for drinking;
- When using the ice maker for the first time, the first box of ice is not suitable for eating from the point of sanitation.

Other precautions:

- Do not use too deep, narrow or soft cups, and put the cup close to the ice outlet to prevent ice cubes from jumping on the ground; keep a proper distance between the cup and ice outlet; if the cup is too close to the ice outlet, it may obstruct ice discharge; after the cup is full, release the ice discharge button to prevent ice cubes from spilling on the ground.
- When taking ice or water, please keep the cup at the ice outlet for 2s ~ 3s after releasing the ice discharge button, because there may be ice or water coming out at the moment. After confirming there is no ice or water coming out, just take away the cup.
- If using crushed ice function only, the ice outlet may be blocked by crushed ice, and remove residual crushed ice; when selecting ice cube after crushed ice, there may be a little crushed ice.
- In case of power-off for a long time, ice in the ice storage box may melt into water which then flows into the freezing chamber; in this case, take out the ice storage box and discard ice, and wipe away water in the ice storage box and freezing chamber.

Ice and water dispenser

Touch "ICE CUBES" button; if  indicator comes on, press and hold ice discharge button with the glass cup, and ice cubes will come out.



ICE CUBES

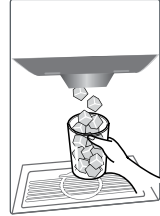

Touch "ICE CRUSHING" button; if  indicator comes on, press and hold ice discharge button with the glass cup, and crushed ice will come out.



ICE CRUSHING

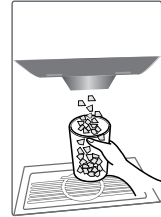

Touch "ICE WATER" button; if  indicator comes on, press and hold ice discharge button with the glass cup, and cold water will come out.



ICE WATER

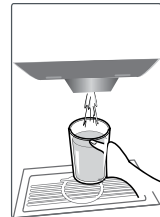

F-chamber temperature setting

The default temperature of the freezer is -18°C. To change the temperature press the FRZ. TEMP button to cycle through the set temperatures.



-15°C ~ -16°C ~ -17°C ~ -18°C ~ -19°C ~ -20°C ~ -21°C ~ -22°C
~ -23°C ~ -23°C+* (Super freezer) ~ -15°C



Set Temperature

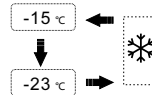

CAUTION: Do not put fresh foods directly on the frozen foods.

R-chamber temperature setting

The default temperature of the fridge is 2°C. To change the temperature press the REF. TEMP button to cycle through the set temperatures.



8°C ~ 7°C ~ 6°C ~ 5°C ~ 4°C ~ 3°C ~ 2°C ~ 2°C+* (Super fridge) ~ 8°C



Set Temperature

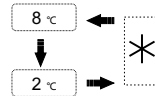

Display lock



This product has button lock function.

When lock the control panel, the other buttons are inoperable, if touch other buttons, REF. TEMP and FRZ. TEMP icon will flash.

To exit lock mode, press and hold the lock button for 3s.

Open door alarm

When the refrigerator door is open for above 1 min, the buzzer will alarm to remind users to close the door. After the door is closed, the alarm sound will stop automatically.

Before Using

- Remove all packages, including the foam backing at the bottom of refrigerator and the tapes fixing accessories in the box.
- Place the refrigerator to a proper position, and adjust the feet to level. It is better to clean the refrigerator before use.
- Remove the film: There is a layer of transparent film on the panel of our product, which can protect products from being scratched in the process of production and transportation, and you can choose to reserve or remove the film as needed.
- Place the refrigerator and adjust to level, clean it, let the refrigerator stand for above 2 ~ 6 hours, and then power on to ensure that the refrigerator can operate normally.

Water supply connection

- **WARNING: Connect to potable water supply only.**
- **The water supply system must be installed and connected by a professional technician.**
Connect the refrigerator with the cold water pipe:
Min. pressure: 1.4bar
Max. pressure: 6.9bar
- When using the function of ice maker, please make sure that the tap water pipe is connected normally and the water valve is opened. Enough space shall be reserved for the faucet connecting water source.
- After the refrigerator operates stably, the ice maker will make ice. Upon power-on for the first time, cold water is available after 5 hours since the refrigerator operates normally, and ice cubes or crushed ice is available after 12 hours.

Starting

- Connect the power cord, and turn on the power switch.
- Upon startup for the first time, the screen will display respective set temperature values (the temperature of refrigerating chamber is set as 5°C, temperature of freezing chamber -18°C)

Control panel

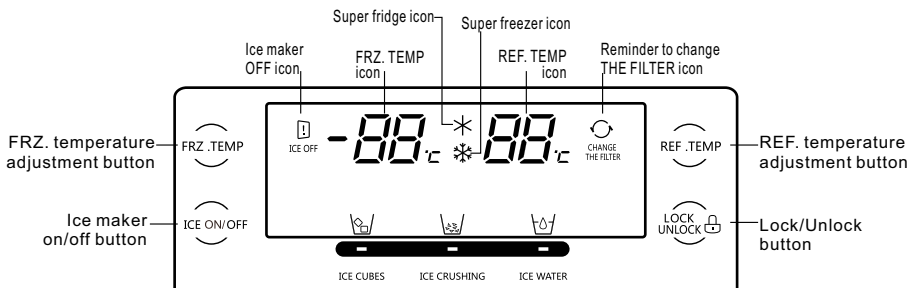

Transport



- Do not carry the refrigerator horizontally or reversely.
- Do not carry the refrigerator by holding the door or handle; the refrigerator shall be carried by lifting the bottom.

Place environment

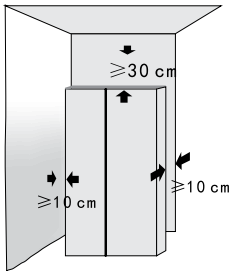

- The refrigerator must be placed on a hard, flat ground; if cushioning is needed, stable, hard, nonflammable cushion blocks shall be used, rather than the foam backing of refrigerator.
- The refrigerator shall be kept away from damp locations where water is easy to splash; water or dirt shall be removed with soft cloth timely to prevent rusting which may have an effect on the electrical characteristics.
- Place the refrigerator in a well-ventilated place, reserve a certain space around and behind the refrigerator, and do not cover or block the air grille on the rear cover plate of compressor at the back of refrigerator; Keep the refrigerator away from heat source or direct sunlight.

Adjust plastic feet

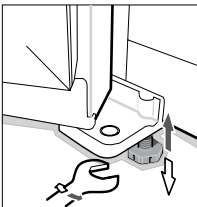

- When the refrigerator stays in the packing box, plastic feet are in tightened state. After carrying it out from the packing box for placement, please make sure to adjust two front plastic feet until the height is suitable; just adjust two plastic feet with a wrench or directly by hand.
- Plastic feet and rear rollers must touch the ground to prevent the refrigerator from movement, vibration or noise. When moving the refrigerator, adjust plastic feet counterclockwise to keep them off the ground, and then push the refrigerator gently to move it.

Installation dimension

Select a good location to place your appliance where it is flat and easy to use. Avoid placing the unit near heat sources, direct sunlight or moisture.

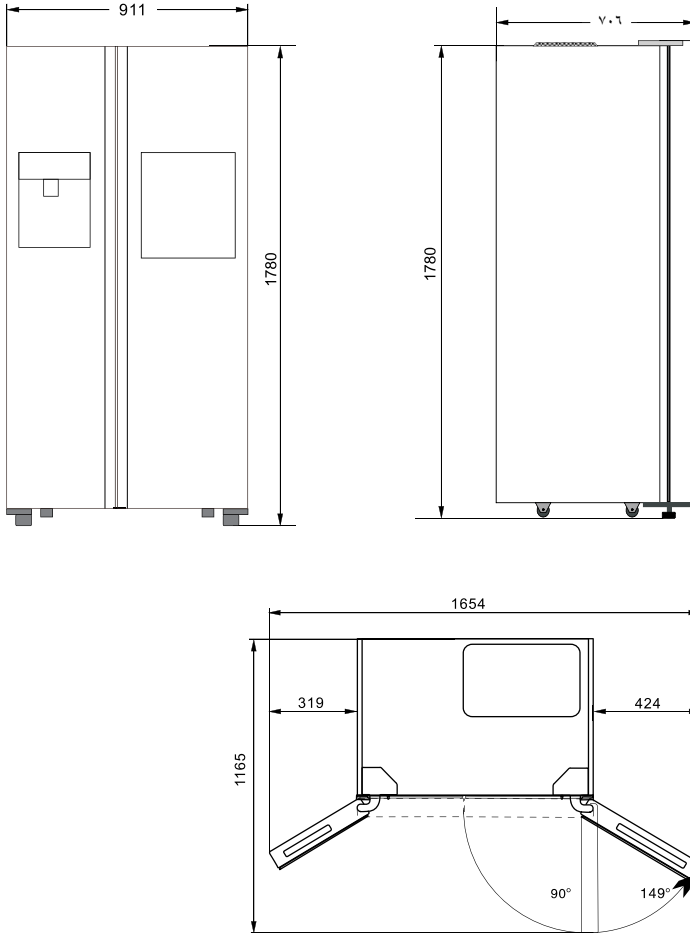

- The figure above is schematic for installation only, not representing the actual product. The specific dimension shall be subject to the product that you have bought.
- To ensure proper air circulation around the fridge, please maintain sufficient space. If install the top panel or closet, please maintain sufficient space to move when necessary.

Product components

All figures in this manual are schematic; some features and devices may not be consistent fully with your refrigerator and the specific structure and configuration shall be subject to the actual product.

The appearance and specifications of the actual product may differ depending on the model.

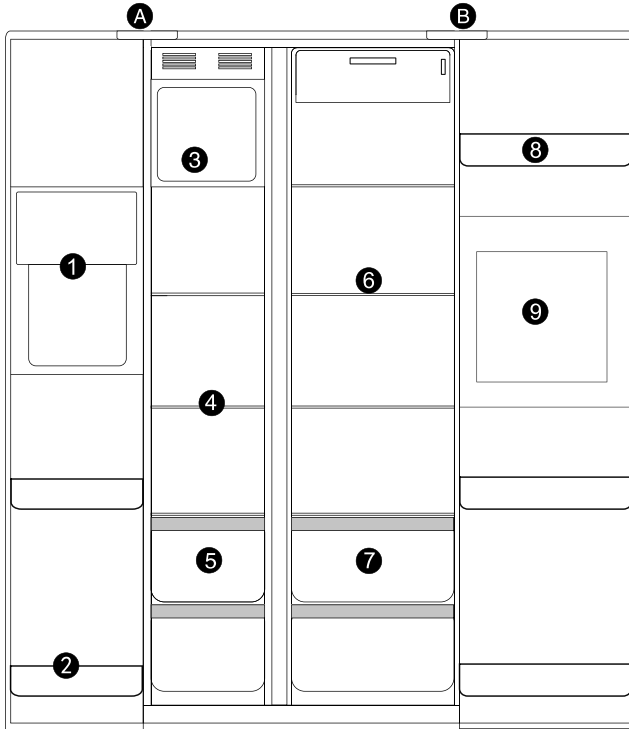

A Freezer compartment

- 1 Dispenser
- 2 Freezer door tray
- 3 Ice storage box
- 4 Freezer glass shelves
- 5 Freezer drawer

B Refrigerator compartment

- 6 Refrigerator glass shelves
- 7 Refrigerator drawer
- 8 Refrigerator door tray
- 9 Mini bar

Product features

- **Energy saving and noise reduction**
It contains super freeze, energy saving, noise reduction, optimal refrigeration system to achieve.
- **Precise temperature control**
Microcomputer control system separate to set, control and display the R-temperature and F-temperature, more precise control.
- **Automatic defrosting**
Special program to reduce the temperature fluctuation of the fridge, it' s for keeping food fresh.
- **LED display and touch button**
Control board respectively display refrigerator and freezer chamber temperature setting and functional status; touch button operation is convenient.
- **Door-opening alarm system**
If more than 1 minute door-opening, alarm system will remind you to close the door.
- **Tempered glass, safe and reliable**
Tempered glass, safe and reliable, easy clean and durable.
- **Easy clean and removable door seal**
Door seal is easy clean and removable, and long service life.
- **Automatic ice maker**
The refrigerator has the function of automatic ice making, and users can take ice cube, crushed ice and cold water outside the door.

Safety and warning information

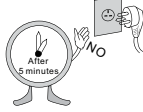

- Wait for 5 minutes or longer when reconnecting the plug. It may cause the operation of the freezer to fail.

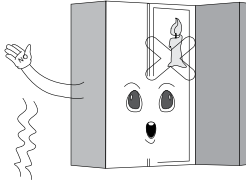

- Do not use the fridge for non-domestic purpose (storing medicine or testing material, blood, using at the ship, etc.) It may cause an unexpected risk such as fire, electric shock, deterioration of stored material or chemical reaction.



- Do not use drier to dry the inside, nor light a candle to remove odor. It may cause explosion or fire.
- Do not cling to the door or the trays of the door. It may make the fridge fallen down or damage the hands. Especially, do not allow the children to do the above.



- When gas is leaked, do not touch the fridge or the outlet and ventilate the room immediately. The explosion by spark may cause fire or burn. When the gas is leaked by the severe damage during delivering, installing or using the fridge, any spark may cause fire or burn.

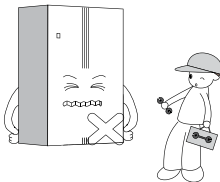

- Do not insert the hands or the metal stick into the exit of cool air, the cover, the bottom of the fridge, the heatproof grill (exhaust hole) at the backside. It may cause electric shock or injury.
- Do not put ice in thin crystal cup or ceramic ware. It may break cup or ceramic ware to cause injury.
- If the supply cord is damaged, it must be replaced by the manufacturer, its service agent or similarly qualified persons in order to avoid a hazard.
- Use the submerged the fridge after checking it. It may cause electric shock or fire.
- Do not install the fridge in the wet place or the place which water or rain splashes. Deterioration of insulation of electric parts may cause electric leakage. Please check the fridge regularly.
- Do not allow any person except the qualified engineer to disassemble, repair or alter the fridge. It may cause injury, electric shock or fire.

Safety and warning information

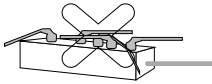

- The dedicated outlet should be used.
Using several devices at one outlet may cause fire.

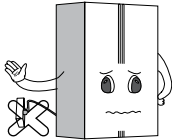

- Install the appliance in a dry, well ventilated room.
- The appliance should be placed close to socket, it is easy to cut off the power supply at the time of the accident.



- Do not allow the power plug to face upward or to be squeezed at the back of the fridge.
Water may be flown into or the plug may be damaged, which causes fire or electric shock.
- Do not allow the power cord bent or pressed by the heavy object to be damaged. If it is damaged, it must be replaced by the service agent or a similarly qualified person in order to avoid a hazard.



If the supply cord is damaged, it must be replaced by the manufacturer, its service agent or similarly qualified persons in order to avoid a hazard.

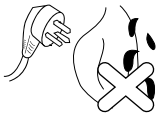

- Unplug the power plug when cleaning, handling the interior lamp of the fridge.
It may cause electric shock or injury.
If the LED lamp is damaged, it must be replaced by the manufacturer, its service agent.

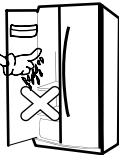

- Remove water or dust from the power plug with dry clean cloth, do not use wet hands touch it and insert it with the ends of the pins securely connected.



- Do not touch food or containers at the freezer with wet hands. It may cause frostbite.
- Do not place the heavy object or the dangerous object, cup, flower vase, cosmetics, medicine or any container with water on the fridge.
It may be dropped to cause injury, fire or electric shock when opening or closing the door.
- Do not spray water at the outside or the inside of the fridge or do not clean it with benzene or thinner.

Safety and warning information

 **WARNING**

Do not damage the refrigerant circuit.

Refrigerant will cause serious injury when it splashing into the eyes. If it happened please go to hospital immediately.

Keep ventilation openings, in the appliance enclosure or in the built-in structure, clear of obstruction.

Do not use electrical appliance inside the food storage chambers of the appliance, unless they are of the type recommended by the manufacturer.

Do not use mechanical devices or other means to accelerate the defrosting process, other than those recommended by the manufacturer.

The refrigerant and insulation blowing gas are flammable. When disposing of the appliance, do so only at an authorized waste disposal centre. Do not expose to flame.

 **CAUTION**

This appliance is not intended for use by persons (including children) with reduced physical, sensory or mental capabilities, or lack of experience and knowledge, unless they have been given supervision or instruction concerning use of the appliance by a person responsible for their safety.

Children should be supervised to ensure that they do not play with the appliance.

 **DANGER**

Do not use or store inflammable materials ether, benzene, alcohol, medicine, LP gas, spray or cosmetics near or in the fridge. It may cause explosion or fire.

Do not put glassware in freezing chamber or refrigerator chamber air outlet, it may cause explosion or hurt.

Make sure of grounding.

Consult a qualified electrician or service person if the grounding instructions are not completely understood, or if you have doubts on whether the appliance is properly grounded.

The incorrect grounding may cause breakdown and electric shock.

Do not store explosive substances such as aerosol cans with a flammable propellant in this appliance.

This appliance is intended to be used in household and similar applications such as

- staff kitchen areas in shops, offices and other working environments;
- farm houses and by clients in hotels, motels and other residential type environments;
- bed and breakfast type environments;
- catering and similar non-retail applications.

Basic safety symbol

This guide contains many important safety messages. Always read and obey all safety messages.



This is the safety alert symbol. It alerts you to safety messages that inform you of hazards that can kill or hurt you or others or cause damage to the product. All safety messages will be preceded by the safety alert symbol and the hazard signal word DANGER, WARNING, or CAUTION. These words mean:



DANGER

You will be killed or seriously injured if you don't follow the instructions.



WARNING

You will be killed or seriously injured if you don't follow the instructions.



CAUTION

Indicates an imminently hazardous situation which, if not avoided, may result in minor or moderate injury, or product damage only.

Appliance connection



CAUTION

This product is applicable to 220-240V/50Hz only, and the allowable voltage fluctuation range is 187V~242V. It can not be used if the voltage frequency is not 50Hz.

In order to ensure safety, the socket and its cable must be able to withstand the current of above 10A.

Safety and warning information

To reduce the risk of fire, electric shock, or injury to persons when using your product, basic safety precautions should be followed, including the following.

Read all instructions before using this appliance.

*Two-star(**) frozen-food compartments are suitable for storing pre-frozen food, storing or making ice-cream and making ice cubes.

One star(), two star(**) and three star(***) compartments are not suitable for the freezing of fresh food.

–If the refrigerating appliance is left empty for long periods, switch off, defrost, clean, dry, and leave the door open to prevent mould developing within the appliance.

*Please depend on the actual situation of the product.



This marking indicates that this product should not be disposed with other household wastes throughout the EU. To prevent possible harm to the environment or human health from uncontrolled waste disposal, recycle it responsibly to promote the sustainable reuse of material resources.

To return your used device, please use the return and collection systems or contact the retailer where the product was purchased. They can take this product for environmental safe recycling.

4. WARNING: Do not use mechanical devices or other means to accelerate the defrosting process, other than those recommended by the manufacturer.
5. WARNING: Do not damage the refrigerant circuit.
6. WARNING: Do not use electrical appliances in side the food storage compartments of the appliance, unless they are of the type recommended by the manufacturer.
7. WARNING: This unit is using R600a as the Refrigerant and cyclopentane as Foaming agent, both of these two kinds of material are easy to be burnt, so the abandoned unit should be away from the fire, and can not be treated with fire.
8. WARNING: Danger of electrical shock, the yellow-green earthing of this appliance must be earthed before operation.
9. WARNING: Refrigerator discarded after the need for disposal according to local laws and regulation.
10. WARNING: The refrigerant and insulation blowing gas are flammable. When disposing of the appliance, do so only at an authorized waste disposal centre. Do not expose to flame.
11. WARNING: When positioning the appliance, ensure the supply cord is not trapped or damaged.
12. WARNING: Do not locate multiple portable socket-outlets or portable power supplies at the rear of the appliance.
13. WARNING: To avoid contamination of food, please respect the following instructions.
 - Opening the door for long periods can cause a significant increase of the temperature in the compartments of the appliance.
 - Clean regularly surfaces that can come in contact with food and accessible drainage systems.
 - Store raw meat and fish in suitable containers in the refrigerator, so that it is not in contact with or drip onto other food.

 **CAUTION** This appliance can be used by children aged from 8 years and above and persons with reduced physical, sensory or mental capabilities or lack of experience and knowledge if they have been given supervision or instruction concerning use of the appliance in a safe way and understand the hazards involved. Children shall not play with the appliance. Cleaning and user maintenance shall not be made by children without supervision. Children aged from 3 to 8 years are allowed to load and unload refrigerating appliances.

The refrigerant isobutene (R600a) is contained within the refrigerant circuit of the appliance, a natural gas with a high level of environmental compatibility, which is nevertheless flammable.

During transportation and installation of the appliance, ensure that none of the components of the refrigerant circuit becomes damaged.

The refrigerant (R600a) is flammable.



Symbol ISO 7010 W021 Warning;
Risk of fire/flammable materials

1. **WARNING:** The appliance must be positioned so that the plug is accessible.
2. **WARNING:** If the supply cord is damaged, it must be replaced by the manufacturer, its service agent or similarly qualified persons in order to avoid a hazard.
3. **WARNING:** Keep ventilation openings, in the appliance enclosure or in the built-in structure, clear of obstruction.

Warning

Warning-----1

Safety and warning information

Basic safety symbol-----4
 Appliance connection -----4
 Safety and warning information-----4

Product Introduction

Product features-----8
 Product components----- 9
 Installation dimension-----10

Installation

Transport-----11
 Place environment -----11
 Adjust plastic feet-----11

Operation

Before using -----12
 Water supply connection -----12
 Starting -----12
 Control panel -----12
 F-chamber temperature setting-----13
 R-chamber temperature setting-----13
 Display lock-----13
 Open door alarm-----13
 Ice and water dispenser-----14
 Refrigerator chamber -----16
 Freezing chamber -----17
 Storage of foods -----18
 Energy saving tips -----18

Maintenance

Defrosting -----19
 Cleaning -----19
 General information -----20
 Normal phenomena -----22
 Trouble shooting -----24

Circuit Drawing

Circuit Diagram -----25



مرکز خدمات پس از فروش
تلفن: ۰۲۱-۸۲۲۶۶ داخلی ۱
service@iominds.com

رضایت مشتری
تلفن: ۰۲۱-۸۲۲۶۶ داخلی ۲
rezayat@maadiran.com

صندوق پستی
۱۹۹۴۸-۳۴۵۷۱
sanaye@maadiran.com

دفتر مرکزی (فروش):
تهران، میدان ونک، خیابان شهید خدایی (بیژن سابق)، خیابان آفتاب، پلاک ۳
تلفن: ۰۲۱-۸۲۲۶۶ فاکس: ۰۲۱-۸۸۶۲۳۷۳۰-۳۱

www.maadiran.com
www.xvision.ir

maadiran.com
xvision.ir



12010502022810